

उत्तर प्रदेश कांस्टेबल (आरक्षी) परीक्षा 2017

(व्याख्या सहित हल प्रश्न-पत्र)

Exam Date : 25.10.2018

सामान्य ज्ञान/GENERAL KNOWLEDGE

1. भारत सरकार छत्तीसगढ़ को एक विशेष नक्सल विरोधी युद्ध बल प्रदान करने जा रही है, उसका नाम है?
- (a) ब्लैक पैंथर (b) ग्रेहाउण्ड
(c) कोबरा (d) व्हाइट टाइगर

Ans. (a) : भारत सरकार छत्तीसगढ़ राज्य को एक विशेष नक्सलवाद विरोधी युद्ध बल ब्लैक पैंथर प्रदान करने जा रही है, जो आंध्र प्रदेश के चर्चित 'ग्रे-हाउंड्स' की तर्ज पर छत्तीसगढ़ पुलिस की प्रशिक्षित कमाण्डो फोर्स होगी। कोबरा COBRA CRPF का एक विशेष बल है जो जंगलों में लड़ने के लिए विशेष रूप से प्रशिक्षित रहते हैं। ग्रे-हाउंड्स एक विशेष पुलिस बल इकाई है जो तेलंगाना-आंध्र प्रदेश में नक्सलवाद विरोधी अभियानों में माहिर है।

2. भारत और पाकिस्तान के बीच किस वर्ष शिमला समझौते पर हस्ताक्षर किए गए थे?
- (a) 1970 (b) 1972
(c) 1974 (d) 1976

Ans. (b) : वर्ष 1971 में भारत-पाकिस्तान युद्ध के बाद, दोनों देशों की ओर से आपसी रिश्तों में सुधार के लिए 2 जुलाई 1972 ई0 को हिमांचल प्रदेश की राजधानी शिमला में एक संधि पर हस्ताक्षर किए गए जिसे शिमला समझौता के नाम से जाना जाता है। इस समझौते के लिए भारत की ओर से इंदिरा गाँधी एवं पाकिस्तान की ओर से जुल्फिकार अली भुट्टो शामिल थे।

3. 2018 में किस शहर में नाबार्ड ने जलवायु परिवर्तन केन्द्र स्थापित किया है?
- (a) पटना (b) भोपाल
(c) जयपुर (d) लखनऊ

Ans. (d) : राष्ट्रीय कृषि एवं ग्रामीण विकास बैंक (NABARD) ने वर्ष 2018 में उत्तर प्रदेश के लखनऊ जिले में जलवायु परिवर्तन केन्द्र स्थापित किया। यह दक्षिण पूर्व एशिया में इस प्रकार का पहला केन्द्र है। इसका उद्देश्य सरकार, निजी क्षेत्र, वित्तीय संस्थाओं इत्यादि द्वारा जलवायु परिवर्तन के सम्बन्ध में किए जाने वाले कार्यों में तीव्रता लाना है।

4. अंतर्राष्ट्रीय मुद्रा कोष की प्रबन्ध निदेशक और अध्यक्ष क्रिस्टीन लागर्ड किस देश से संबंधित हैं?
- (a) संयुक्त राज्य अमरीका (b) स्विट्जरलैंड
(c) फ्रांस (d) ऑस्ट्रेलिया

Ans. (c) : अंतर्राष्ट्रीय मुद्रा कोष की वर्तमान में प्रबन्ध निदेशक क्रिस्टीना लागर्ड हैं, जो कि फ्रांस से सम्बन्धित हैं। उन्होंने 5 जुलाई, 2011 को अंतर्राष्ट्रीय मुद्रा कोष के 11वें प्रबन्ध निदेशक के रूप में पद सम्भाला तथा 6 जुलाई 2016 से उनका दूसरा 5 वर्षीय कार्यकाल प्रारम्भ हुआ।

5. खून में कुछ कोशिकाओं की उपस्थिति के कारण रक्त के थक्के का गठन होता है, इन कोशिकाओं को क्या कहा जाता है?
- (a) एस्त्रोसाइट्स (b) लिम्फोसाइट्स
(c) मोनोसाइट्स (d) थ्रोम्बोसाइट्स

Ans. (d) : थ्रोम्बोसाइट्स (Thrombocytes) या प्लेटलेट्स (Platelets) केवल स्तनियों (मनुष्य) के रुधिर में पाई जाने वाली कोशिकाएं हैं। ये गोल, अण्डाकार, प्लेट के आकार की तथा केन्द्रक विहीन कोशिकाएं होती हैं। इनका मुख्य कार्य रुधिर का थक्का जमने में सहायता करना है।

6. जीवित प्राणियों में निषेचन के दौरान, नर और मादा गैमेट का संलयन एक कोशिका बनाने के लिए होता है, जिसे कहा जाता है:
- (a) युग्मनज (b) भ्रूण
(c) डिंब (d) शुक्राणु

Ans. (a) : मनुष्यों में निषेचन की क्रिया फैलोपियन नलिका में होती है। इस क्रिया में फैलोपियन नलिका में अगुणित शुक्राणु एक अगुणित अण्डाणु से समेकित हो जाता है एवं एक द्विगुणित (Diploid) रचना बनाते हैं जिसको युग्मनज (zygote) कहते हैं। समेकन (Fusion) की इस क्रिया को ही निषेचन (Fertilization) कहते हैं।

7. आराम करने वाले व्यक्ति की नाड़ी की दर आमतौर पर प्रति मिनट धड़कन के बीच होती है।
- (a) 72 और 80 (b) 60 और 75
(c) 90 और 120 (d) 80 और 120

Ans. (b) : हृदय के निलय, विशेषकर बाएं निलय के संकुचन से ही रुधिर शरीर की धमनियों में झटके के साथ आगे बार-बार बढ़ता है जिससे धमनियों में स्पंदन (कंपन) होता है। जिन स्थानों पर धमनियां किसी कड़े भाग जैसे हड्डियों के ऊपर से होकर निकलती हैं ऐसे स्थानों पर धमनियों के कंपन को आसानी से अनुभव किया जा सकता है जिसे नाड़ी कहते हैं। आराम करने वाले व्यक्ति की नाड़ी की दर आमतौर पर प्रतिमिनट 60 और 75 धड़कन के बीच होती है।

8. एक बार ढाले जाने के बाद गर्म करके नर्म नहीं किए जा सकने वाले प्लास्टिक को क्या जाता है?
- (a) पोलिविनाइल क्लोराइड (पीवीसी)
(b) उच्च घनत्व पोलिथीन (एचडीपीई)
(c) थर्मोप्लास्टिक पॉलीयूरेथेन्स (टीपीयू)
(d) थर्मोसेटिंग प्लास्टिक

Ans. (d) : थर्मोसेटिंग प्लास्टिक वे पदार्थ हैं जो कि गर्म करने पर पहले मुलायम किंतु और अधिक गर्म करने पर कठोर हो जाते हैं। इसके पश्चात यदि इन्हे पुनः गर्म किया जाए तो ये मुलायम नहीं होते हैं। इनका प्रमुख उदाहरण - बैकेलाइट है। जबकि पॉलिथीन, तथा पॉलीविनाइल क्लोराइड थर्मोप्लास्टिक हैं, जो हल्का सा भी गर्म करने पर मुलायम हो जाते हैं।

9. एक वयस्क इंसान सामान्य रूप से 24 घंटे में लगभग 1 से मूत्र विसर्जित करता है।

- (a) 1.2 लीटर (b) 2.5 लीटर
(c) 3.0 लीटर (d) 1.8 लीटर

Ans. (d) : एक सामान्य वयस्क मानव सामान्य रूप से 24 घंटे में लगभग 1.5 से 1.8 लीटर मूत्र का विसर्जन करता है। मानव मूत्र में सामान्यतया 95% जल 2% लवण 2.5% यूरिया तथा 0.3% तक यूरिक अम्ल होते हैं इसके अलावा क्रिटिनीन व अमोनिया आदि पदार्थ भी होते हैं।

10. 11 दिसंबर 2014 को, संयुक्त राष्ट्र ने संकल्प 69/131 द्वारा योग के अंतर्राष्ट्रीय दिवस के रूप में को घोषित किया।

- (a) 21 जून (b) 25 जून
(c) 25 मई (d) 21 मई

Ans. (a) : अन्तर्राष्ट्रीय योग दिवस 21 जून को मनाया जाता है। यह वर्ष का सबसे लंबा दिन होता है। योग मानव को दीर्घ जीवन प्रदान करता है, इसकी पहल भारत के प्रधान मंत्री नरेन्द्र मोदी ने 27 सितंबर 2014 को संयुक्त राष्ट्र महासभा में की थी। 11 दिसम्बर 2014 को संयुक्त राष्ट्र ने संकल्प 69/131 द्वारा योग के अन्तर्राष्ट्रीय दिवस के रूप में 21 जून की तिथि को घोषित किया। पहली बार इसे 21 जून 2015 को मनाया गया।

11. 1943 में विटामिन K के आविष्कार के लिए को नोबेल पुरस्कार दिया गया था।

- (a) ई.सी. केंडल (b) डोइजी एण्ड डैम
(c) कार्ल लिनिअस (d) स्टैनफोर्ड मूर

Ans. (b) : एडवर्ड एडेलीबर्ट डोइजी एक अमेरिकी जैव रसायनज्ञ थे। वर्ष 1943 ई. में इन्हें डेनमार्क के बायोकेमिस्ट/फिजियोलॉजिस्ट हेनरिक डैम के साथ विटामिन (K) और उसकी रासायनिक संरचना की खोज के लिए फिजियोलॉजी या मेडिसिन में प्रसिद्ध नोबेल पुरस्कार प्राप्त हुआ था। विटामिन 'K' रक्त का थक्का बनाने में सहायक विटामिन है।

12. 'इनसाइड आईबी एण्ड रॉ : द रोलिंग स्टोन दैट गेदर्ड मॉस किताब के लेखक कौन थे?

- (a) अशोक चतुर्वेदी (b) विक्रम सूद
(c) के. शंकरन नायर (d) के.सी. वर्मा

Ans. (c) : के शंकरन नायर को उनके सहयोगियों के मध्य कर्नल मेमन के नाम से जाना जाता था। वह भारत की सर्वोच्च खुफिया एजेंसी रिसर्च एण्ड एनालिसिस विंग (RAW) के एक भारतीय सिविल सेवक, राजनायिक और निदेशक थे। वे वर्ष 1986 से 1988 तक सिंगापुर में भारतीय उच्चायुक्त रहे। 'इनसाइड आई बी एण्ड रॉ: द रोलिंग स्टोन दैट गेदर्ड मॉस' नामक पुस्तक के शंकरन नायर की कृति है।

13. किस संशोधन ने संसद और राज्य विधानमंडलों पर माल और सेवा कर को नियंत्रित करने वाले कानून बनाने के लिए एक साथ शक्ति प्रदान की?

- (a) 101वें संशोधन विधेयक, 2014
(b) 115वां संशोधन विधेयक, 2014
(c) 120वां संशोधन विधेयक, 2014
(d) 122वां संशोधन विधेयक, 2014

Ans. (d) : भारत सरकार ने 122 वें संविधान संशोधन विधेयक के रूप में दिसम्बर 2014 में वस्तु एवं सेवा कर (GST) को लोकसभा में प्रस्तुत किया। जिसमें संसद और राज्य विधान मंडलों पर माल एवं सेवा कर को नियंत्रित करने वाले कानून बनाने के लिए एक साथ शक्ति प्रदान की। ध्यातव्य है कि जी.एस.टी. विधेयक 122वां संविधान संशोधन विधेयक तथा 101 वां संविधान संशोधन अधिनियम बना। यह 1 जुलाई 2017 से पूरे देश में लागू है।

14. एक अनधिकृत कम्प्यूटर प्रोग्राम एक अधिकृत कार्यक्रम की तरह व्यवहार करता है, जिससे वह वास्तव में क्या कर रहा है उसे छुपाता है। इसे संभवतः कहते हैं।

- (a) ट्रोजन हॉर्स (b) वॉइयूर
(c) डिडलिंग (d) स्पैमिंग

Ans. (a) : ट्रोजन हॉर्स, एक दुर्भावनापूर्ण कम्प्यूटर प्रोग्राम है जो कि उपयोगकर्ताओं को अपने असली इरादे से गुमराह करता है। यह अनधिकृत कम्प्यूटर प्रोग्राम, अधिकृत की तरह व्यवहार करता है, लेकिन वह वास्तव में क्या कर रहा है उसे छुपाता है।

15. जकार्ता एशियाई खेल 2018 में शूटिंग में स्वर्ण पदक जीतने वाले 16 वर्षीय सौरभ चौधरी, उत्तर प्रदेश के से संबंधित हैं।

- (a) इलाहाबाद (b) गोरखपुर
(c) मेरठ (d) अलीगढ़

Ans. (c) : 16 वर्षीय सौरभ चौधरी एक युवा भारतीय निशानेबाज हैं। उन्होंने इंडोनेशिया के जकार्ता शहर में आयोजित एशियाई खेल-2018 की 10 मीटर एयर पिस्टल निशानेबाजी (Shooting) स्पर्धा में स्वर्ण पदक जीता था। वह मूल रूप से उत्तर प्रदेश राज्य के मेरठ जिले के रहने वाले हैं।

16. निम्नलिखित में से कौन-सी नदी यमुना नदी की सहायक नदी नहीं है?

- (a) केन (b) बेतवा
(c) चंबल (d) कल्याणी

Ans. (d) : यमुना गंगा की सबसे बड़ी सहायक नदी है। यमुना नदी यमुनोत्री से निकलने के बाद प्रयागराज में गंगा नदी में मिल जाती है। यमुना की प्रमुख सहायक नदियों में चम्बल, केन तथा बेतवा नदियां प्रमुख हैं। कल्याणी नदी यमुना की सहायक नदी नहीं है।

17. मृदा जिसमें मुख्य रूप से पोटेश की कमी है, उत्तर प्रदेश के जिले में पाई जाती है।

- (a) जौनपुर (b) बहराइच
(c) बलरामपुर (d) गोंडा

Ans. (a) : मृदा पृथ्वी की ऊपरी सतह पर पाई जाने वाली असंगठित पदार्थों की ऊपरी परत है जो चट्टानों के विखण्डन अथवा वनस्पतियों के अवसादों के मिश्रण से बनती है। उत्तर प्रदेश के जौनपुर, आजमगढ़ तथा मऊ जनपद की मिट्टियों (मृदा) में मुख्यतः पोटेश की कमी पाई जाती है।

18. उत्तर प्रदेश का निम्नलिखित में से कौन-सा जिला बुंदेलखंड क्षेत्र का हिस्सा है?

- (a) चंदौली (b) औरैया
(c) महोबा (d) एटा

Ans. (c) : बुंदेलखण्ड उत्तर प्रदेश के दक्षिण और मध्य प्रदेश के लगभग पूर्वोत्तर में स्थित है। उत्तर प्रदेश का जिला 'महोबा' बुंदेलखण्ड क्षेत्र के अंतर्गत आता है। बुंदेलखण्ड भारत के उस भूखण्ड का नाम है जिसके उत्तर में यमुना नदी, दक्षिण में विंध्य पर्वत शृंखला पूर्व में टोंस नदी तथा पश्चिम में बेतवा नदी स्थित है।

19. अशोक स्तम्भ में उत्कीर्ण किए हुए शेर का मुख, जिसे भारत सरकार द्वारा राष्ट्रीय प्रतीक के रूप में अपनाया गया है, के संग्रहालय में संरक्षित है।

- (a) कुशीनगर (b) सारनाथ
(c) कन्नौज (d) लुम्बिनी

Ans. (b) : सारनाथ में अशोक ने जो स्तंभ बनवाया था उसके शीर्ष भाग को सिंह चतुर्मुख कहते हैं। इस मूर्ति में चार भारतीय सिंह पीठ से पीठ सटाए हुए खड़े हैं। सारनाथ स्तंभ का यह शीर्ष भाग वर्तमान समय में सारनाथ के संग्रहालय में रखा हुआ है। यह सिंह चतुर्मुख शीर्ष स्तंभ ही भारत सरकार द्वारा राष्ट्रीय प्रतीक के रूप में अपनाया गया है।

20. चंदेल शासन के दौरान उत्तर प्रदेश का निम्नलिखित में से कौन-सा क्षेत्र जेजाक-भुक्ति या जयहोटी के नाम से जाना जाता था?

- (a) अवध (b) बुंदेलखंड
(c) काशी (d) दो-आब

Ans. (b) : जेजाक-भुक्ति (Jaijak-Bhukti) या जयहोटी एक बीर प्रस्विनी भूमि रही है। यह भूमि उत्तर प्रदेश तथा आंशिक रूप से मध्य प्रदेश में पड़ती है। कभी इस पर चंदेल राजाओं का शासन हुआ करता था, अब यह बुंदेलखण्ड क्षेत्र के नाम से जानी जाती है। प्रतिहार साम्राज्य के पतन के बाद बुंदेलखंड की भूमि पर चन्देल वंश के शासकों का स्वतंत्र राजनीतिक इतिहास प्रारंभ हुआ।

21. उत्तर प्रदेश को महिलाओं से सम्बंधित पहली पत्रिका 1874 में प्रकाशित करने का भी श्रेय जाता है, जिसके संपादक भारतेन्दु हरिश्चंद्र थे।

- (a) बाल बोधिनी (b) सरस्वती
(c) सितारे हिंद (d) उदत मार्तण्ड

Ans. (a) : भारतेन्दु हरिश्चंद्र (9 सितम्बर 1850 से 6 जनवरी 1885) आधुनिक हिंदी साहित्य के जनक कहे जाते हैं। जनवरी 1874 ई. में भारतेन्दु हरिश्चंद्र ने बाल बोधिनी पत्रिका का प्रकाशन प्रारम्भ किया था। यह पत्रिका महिलाओं से संबंधित थी। यह हिंदी मासिक पत्रिका बनारस से प्रकाशित होती थी। अतः इसे महिलाओं से संबंधित उत्तर प्रदेश की पहली पत्रिका का दर्जा प्राप्त है।

22. प्रसिद्ध सितार वादक नवाब इनायत खान उत्तर प्रदेश के से संबंधित थे।

- (a) एटा (b) इटावा
(c) औरैया (d) फिरोजाबाद

Ans. (b) : प्रसिद्ध सितार वादक नवाब इनायत खान का जन्म 1894 ई. में उत्तर प्रदेश में हुआ था। ये भारत के सबसे प्रभावशाली सितार वादकों में से एक थे। ये प्रसिद्ध सितारवादक उस्ताद विलायत खान के पिता थे। नवाब इनायत खान उत्तर प्रदेश के इटावा से संबंधित थे। इनकी मृत्यु 1938 ई. में कोलकाता में हुई।

23. तीसरी बौद्ध परिषद किस शहर में आयोजित की गई थी?

- (a) यांगून (b) पाटलिपुत्र
(c) वैशाली (d) राजगीर

Ans. (b) : महान सम्राट अशोक के शासन में तृतीय बौद्ध परिषद का आयोजन 255 ई. पू. में पाटलिपुत्र शहर में हुआ था। जिसकी अध्यक्षता मोग्गलिपुत्त तिस्स ने की थी। प्रथम बौद्ध परिषद का आयोजन अजातशत्रु के शासन काल में 483 ई.पू. में राजगृह में हुआ जिसकी अध्यक्षता महाकश्यप ने की थी। कुल चार बौद्ध संगितियाँ हुई थी तथा आखिरी संगिति का आयोजन कश्मीर के कुण्डलवन में कनिष्क के काल में हुई।

24. भारतीय रिजर्व बैंक की स्थापना किस वर्ष हुई थी?

- (a) 1930 (b) 1935
(c) 1940 (d) 1945

Ans. (b) : भारतीय रिजर्व बैंक भारत का केन्द्रीय बैंक है। भारतीय रिजर्व बैंक भारत के सभी बैंकों का संचालक है। भारतीय रिजर्व बैंक की स्थापना 1 अप्रैल 1935 ई. को रिजर्व बैंक ऑफ इंडिया एक्ट 1934 के अनुसार हुई। भारतीय रिजर्व बैंक का मुख्यालय मुंबई शहर में है। वर्तमान में रिजर्व बैंक ऑफ इंडिया के गवर्नर श्री उर्जित पटेल हैं जिन्होंने 4 सितंबर 2016 को पदभार ग्रहण किया था।

25. चेमांचेरी कुन्हीरमण नायर निम्नलिखित में से किस नृत्य रूप के उल्लेखनीय नर्तक हैं?

- (a) कथकली (b) मोहिनीअट्टम
(c) भरतनाट्यम (d) यक्षगान

Ans. (a) : चेमांचेरी कुन्हीरमण नायर एक 'कथकली' नृत्य के उल्लेखनीय नर्तक हैं। कथकली मुख्यतः केरल का एक शास्त्रीय नृत्य है।

26. खाद्य और कृषि संगठन कॉर्पोरेट सांख्यिकी डेटाबेस, 2016 के अनुसार प्याज के उत्पादन में विश्व स्तर पर भारत की रैंक कौन-सी है?

- (a) प्रथम (b) द्वितीय
(c) तृतीय (d) चतुर्थ

Ans. (c) : खाद्य एवं कृषि संगठन (FAO) कार्पोरेट सांख्यिकी डेटाबेस-2016 के अनुसार प्याज के उत्पादन में विश्व स्तर पर भारत की रैंक तीसरी है। भारत में महाराष्ट्र प्याज का सर्वाधिक उत्पादन करता है।

27. वित्तीय वर्ष 2017-2018 के दौरान भारत के निर्यात में वृद्धि का प्रतिशत क्या था?

- (a) 6.8 प्रतिशत (b) 7.8 प्रतिशत
(c) 8.8 प्रतिशत (d) 9.8 प्रतिशत

Ans. (d) : वित्तीय वर्ष, 2017-2018 के दौरान भारत के निर्यात में वृद्धि का प्रतिशत लगभग 9.8 प्रतिशत था। भारत सबसे अधिक निर्यात अमेरिका को तथा संयुक्त अरब अमीरात को करता है।

28. भारत के संविधान का निम्नलिखित में से कौन-सा भाग नागरिकता से संबंधित है?

- (a) भाग VI (b) भाग II
(c) भाग VIII (d) भाग XII

Ans. (b) : भारतीय संविधान का भाग-II (अनु. 5-11) नागरिकता से संबंधित है। भारतीय संविधान को जब 26 नवंबर 1949 ई. को संविधान सभा द्वारा पारित किया गया तब इसमें 22 भाग 395 अनुच्छेद और 8 अनुसूचियां थीं। भारतीय संविधान के भाग-I का संबंध 'संघ एवं उसके राज्य क्षेत्र' से है। संविधान के भाग-III का संबंध 'मौलिक अधिकारों' से है। इसी प्रकार भारत के संविधान के भाग-IV (क) का संबंध 'मूल-कर्तव्यों' से है।

29. भारत के संविधान के अनुच्छेद 24 के तहत वर्ष से कम आयु के बच्चे को किसी कारखाने में काम करने के लिए नियोजित नहीं किया जा सकता है।

- (a) 14 (b) 15 (c) 16 (d) 17

Ans. (a) : भारतीय संविधान के अनुच्छेद-24 के तहत 14 वर्ष से कम उम्र के किसी भी बच्चे को खानों कारखानों अथवा अन्य किसी भी जोखिम भरे काम पर या काम के लिए नियोजित नहीं किया जा सकता है। जबकि शोषण के विरुद्ध अधिकार के तहत अनुच्छेद 23 में बंधुवा मजदूरी तथा बलात् श्रम को प्रतिबंधित किया गया है।

30. भारत के संविधान का निम्नलिखित में से कौन-सा अनुच्छेद राष्ट्रपति के चुनाव की प्रक्रिया से संबंधित है?

- (a) अनुच्छेद 67 (b) अनुच्छेद 55
(c) अनुच्छेद 51 (d) अनुच्छेद 74

Ans. (b) : भारतीय संविधान के प्रमुख अनुच्छेद एवं उनसे संबंधित तथ्य निम्नवत् हैं।

अनुच्छेद-14	- विधि के समक्ष समानता
अनुच्छेद-15	-धर्म, जाति, नस्ल, लिंग या जन्म स्थान के आधार पर भेदभाव का निषेध
अनुच्छेद-55	-भारत में राष्ट्रपति के चुनाव की प्रक्रिया
अनुच्छेद-61	-राष्ट्रपति पर महाभियोग चलाने की प्रक्रिया
अनुच्छेद-51	-अंतरराष्ट्रीय शांति एवं सुरक्षा
अनुच्छेद-51(क)	-मौलिक कर्तव्य

31. निम्नलिखित में से कौन भारत में पहली लोकसभा के उप सभापति थे?

- (a) रबी राय

- (b) बली राम भगत
(c) एम. अनंतसयानम अयंगर
(d) जी. लक्ष्मण

Ans. (c) : लोक सभा भारतीय संसद का निम्न सदन है। संविधान के अनुच्छेद-93 के अनुसार लोकसभा स्वयं ही अपने सदस्यों में से एक अध्यक्ष और एक उपाध्यक्ष का निर्वाचन करेगी। भारत में लोकसभा का अध्यक्ष संसद के निम्न सदन (लोकसभा) का सभापति होता है। भारत में प्रथम लोकसभा (17 अप्रैल 1952- 4 अप्रैल 1957) के सभापति गणेश वासुदेव मावलंकर एवं प्रथम उपसभापति एम. अनंतसयानम अयंगर थे।

32. भारत के संविधान का अनुच्छेद 66 किससे संबंधित है?

- (a) संसद का संविधान
(b) उपराष्ट्रपति का चुनाव
(c) संसद के सदनों की अवधि
(d) भारत के अटॉर्नी जनरल

Ans. (b) : भारतीय संविधान का अनुच्छेद-66 भारत के उपराष्ट्रपति के निर्वाचन (चुनाव) से संबंधित है। भारत का उपराष्ट्रपति संसद के उच्च सदन राज्यसभा का पदेन सभापति होता है। उपराष्ट्रपति राज्यसभा का सदस्य नहीं होता है। अतः इसे मतदान का अधिकार नहीं होता है किन्तु सभापति के रूप में निर्णायक मत देने का अधिकार उसे प्राप्त है। भारत के प्रथम उपराष्ट्रपति डा.एस.राधा-कृष्णन थे। वर्तमान में भारत के उपराष्ट्रपति वेंकैया नायडु हैं।

33. सीरिया की राजधानी है:

- (a) अलेप्पो (b) दमिश्क
(c) होम्स (d) हमास

Ans. (b) : सीरिया दक्षिण-पश्चिम एशिया का एक राष्ट्र है। इसके पश्चिम में लेबनॉन एवं भूमध्य सागर तथा दक्षिण-पश्चिम में इजराइल, दक्षिण में जॉर्डन एवं पूर्व में इराक तथा उत्तर में तुर्की देश हैं। सीरिया देश की राजधानी 'दमिश्क' है। बशर अल-असद वर्तमान में सीरिया के राष्ट्रपति हैं।

34. म्यांमार की मुद्रा निम्नलिखित में से कौन-सी है?

- (a) क्यात (b) नाइरा
(c) रियाल (d) क्रोन

Ans. (a) : म्यांमार दक्षिण एशिया में स्थित भारत की पूर्वी सीमा से लगा एक राष्ट्र है। म्यांमार देश का पुराना नाम 'बर्मा' था। म्यांमार की मुद्रा 'क्यात' के नाम से जानी जाती है। वर्तमान समय में म्यांमार की राजधानी नाएप्पीडा है।

35. अफ्रीका महाद्वीप का सबसे अधिक आबादी वाला देश निम्नलिखित में से कौन-सा है?

- (a) मोरक्को (b) नाइजीरिया
(c) बेनिन (d) सोमालिया

Ans. (b) : एशिया महाद्वीप के बाद विश्व का दूसरा सबसे बड़ा महाद्वीप अफ्रीका महाद्वीप है। नाइजीरिया अफ्रीका महाद्वीप का सर्वाधिक आबादी वाला देश है। नाइजीरिया देश की सीमा पश्चिम में बेनिन, पूर्व में चाड और कैमरून तथा उत्तर में नाइजर से मिलती है। नाइजीरिया का सबसे बड़ा शहर लागोस है।

36. उत्तरी अमेरिका के निम्नलिखित देशों में से कौन-से देश में वन भूमि का क्षेत्रफल उसके कुल भूमि क्षेत्र के प्रतिशत के रूप में उत्तरी अमेरिका क्षेत्र में सबसे अधिक है?

- (a) क्यूबा (b) कनाडा
(c) हैती (d) जमैका

Ans. (b) : उत्तरी अमेरिका महाद्वीप विश्व का तीसरा सबसे बड़ा महाद्वीप है। उत्तरी अमेरिका महाद्वीप में स्थित कनाडा में वन भूमि का क्षेत्रफल उसके कुल भूमि के क्षेत्रफल के प्रतिशत रूप में उत्तरी अमेरिका महाद्वीप में सर्वाधिक है। कनाडा रूस के बाद क्षेत्रफल की दृष्टि से दुनिया का दूसरा सबसे बड़ा देश है। कनाडा की राजधानी ओटावा एवं मुद्रा कैनेडियन डॉलर है। कनाडा की समुद्री सीमा विश्व में सर्वाधिक है।

37. निम्नलिखित में से कौन-सी नदी बंगाल की खाड़ी में नहीं गिरती है?

- (a) नर्मदा (b) कावेरी
(c) कृष्णा (d) गोदावरी

Ans. (a) : नर्मदा नदी का उदगम विंध्याचल की मैकाल पहाड़ी शृंखला में अमरकंटक नामक स्थान से होता है, जो कि अमरकंटक की पहाड़ियों से निकलकर छत्तीसगढ़, मध्य प्रदेश, महाराष्ट्र, व गुजरात से होकर बहते हुए लगभग 1312 KM का प्रवाह पथ तय करके भरुच के आगे खम्भात की खाड़ी में जाकर गिरती है। जबकि कृष्णा, कावेरी और गोदावरी नदियां बंगाल की खाड़ी में समुद्र से मिलती हैं।

38. मानवाधिकार कार्यकर्ता कृति भारती किस सामाजिक बुराई के विरुद्ध लड़ाई में शामिल हैं?

- (a) महिलाओं पर तेजाबी हमले
(b) बाल और बंधुआ श्रम
(c) बाल विवाह
(d) सर पर मैला डोना

Ans. (c) : प्रसिद्ध मानवाधिकार कार्यकर्ता कृति भारती 'बाल विवाह' जैसी सामाजिक बुराई के विरुद्ध लड़ाई अभियान में शामिल हैं। वर्ष 2011 में कृति भारती ने लड़कियों को उनके अधिकारों के बारे में शिक्षित करके बाल विवाह को रोकने में मदद के लिए सारथी ट्रस्ट की स्थापना की थी। सारथी ट्रस्ट अपने विकास व पुनर्वास मुद्दों के साथ बाल अधिकार, महिला अधिकार, बाल विवाह निषेध, बाल संरक्षण, व महिला संरक्षण जैसे मुद्दों पर कार्य करता है।

संख्यात्मक क्षमता (Numerical Ability)

39. ऋषिका और आकाश ने साझेदारी में कुछ पैसे निवेश किए। ऋषिका ने रु. 1875 निवेश किये और लाभ से अपने हिस्से के रूप में रु. 225 प्राप्त किए। अगर आकाश ने लाभ से अपने हिस्से के रूप में रु. 288 कमाए, तो आकाश ने कितनी राशि का निवेश किया था?

- (a) रु. 2475 (b) रु. 2500
(c) रु. 2400 (d) रु. 2250

Ans. (c) : माना आकाश द्वारा निवेश की गई राशि = x
प्रश्नानुसार-

$$1875 : x :: 225 : 288$$

$$\Rightarrow x \times 225 = 1875 \times 288$$

$$\Rightarrow x = \frac{1875 \times 288}{225}$$

$$x = 2400 \text{ रुपये}$$

40. 25 छात्रों के एक समूह द्वारा प्राप्त औसत अंक 24 थे। एक छात्र ने समूह छोड़ दिया जिसके परिणाम स्वरूप शेष छात्रों का औसत 25 हो गया। लेकिन एक अन्य छात्र समूह में शामिल हो गया जिसके परिणामस्वरूप समूह के औसत अंक गिरकर 24.8 रह गए। समूह को छोड़ने वाले और समूह में शामिल होने वाले छात्र के औसत अंक कितने थे?

- (a) 10 (b) 15
(c) 20 (d) 25

Ans. (a) : 25 छात्रों के कुल अंको का योग = $25 \times 24 = 600$
शेष 24 छात्रों के कुल अंको का योग = $24 \times 25 = 600$
समूह छोड़ने वाले छात्र का अंक = $600 - 600 = 0$
समूह में शामिल होने वाले छात्र का अंक

$$= 25 \times 24.8 - 600$$

$$= 620 - 600 = 20$$

$$\therefore \text{अभीष्ट औसत अंक} = \frac{20 + 0}{2} = 10$$

41. यदि $x : 4 :: y : 5$, तो $x : y$ होगा :

- (a) 5 : 4 (b) 4 : 5
(c) 16 : 25 (d) 1 : 20

Ans. (b) : $x : 4 :: y : 5$

$$\Rightarrow x \times 5 = 4 \times y$$

$$\Rightarrow \frac{x}{y} = \frac{4}{5} \Rightarrow x : y = 4 : 5$$

42. रु. 600 को 10 प्रतिशत वार्षिक चक्रवृद्धि ब्याज दर पर निवेशित करने पर दो वर्ष में अर्जित ब्याज कितना होगा?

- (a) रु. 121 (b) रु. 123
(c) रु. 124 (d) रु. 126

Ans. (d) :

$$C.I = P \left[\left(1 + \frac{R}{100} \right)^n - 1 \right]$$

$$= 600 \left[\left(1 + \frac{10}{100} \right)^2 - 1 \right]$$

$$= 600 \left(\frac{121}{100} - 1 \right)$$

$$= 600 \times \frac{21}{100} = 126$$

43. अभय और श्रेया अकेले क्रमशः 42 मिनट और 70 मिनट में किसी कार्य को पूरा कर सकते हैं। अभय से शुरू करके, कार्य पूरा होने तक वे बारी-बारी एक मिनट कार्य करते हैं, केवल अंत में कार्य करने वाले को एक मिनट से भी कम समय तक कार्य करने की अनुमति दी जाती है। कार्य पूरा करने के लिए दोनों को कितना समय लगेगा?

- (a) 52 मिनट 24 सेकेण्ड (b) 52 मिनट 30 सेकेण्ड
(c) 52 मिनट 36 सेकेण्ड (d) 52 मिनट 40 सेकेण्ड

Ans. (a) : अभय का एक मिनट का कार्य = $\frac{1}{42}$

श्रेया का एक मिनट का कार्य = $\frac{1}{70}$

प्रश्नानुसार-

2 मिनट का कार्य = $\frac{1}{42} + \frac{1}{70} = \frac{5+3}{210} = \frac{4}{105}$

$2 \times 26 = 52$ मिनट का कार्य = $\frac{4}{105} \times 26 = \frac{104}{105}$

शेष कार्य = $1 - \frac{104}{105} = \frac{1}{105}$

अभय द्वारा $\frac{1}{42}$ कार्य को करने में लगा समय = 1 मिनट

$\therefore \frac{1}{105}$ कार्य को करने में लगा समय = $42 \times \frac{1}{105}$
= $\frac{14}{35}$ मिनट
= $\frac{14}{35} \times 60$
= 24 सेकंड

अभीष्ट समय = 52 मिनट 24 सेकंड

44. रक्षा 12 दिनों में किसी कार्य को पूरा कर सकती है जबकि इस्थर को काम पूरा करने में 20 दिन लगते हैं। वे एक साथ कार्य करना शुरू करते हैं लेकिन कार्य खत्म हो जाने से 4 दिन पहले रक्षा कार्य को छोड़ जाती है। इस्थर कितने दिन कार्य करता है?

- (a) 6 (b) 8
(c) 10 (d) 12

Ans. (c) : माना स्थर द्वारा कार्य करने में लगा समय = x दिन

प्रश्नानुसार-

$\frac{x-4}{12} + \frac{x}{20} = 1$

$\Rightarrow \frac{5x-20+3x}{60} = 1$

$\Rightarrow 8x-20=60$

$\Rightarrow 8x=80 \Rightarrow x=10$ दिन

45. एक जहाज में किनारे से 20 किमी. दूर पर रिसाव शुरू हो जाता है। रिसाव के बावजूद, जहाज किनारे की ओर 12 किमी./घण्टा की रफ्तार से आगे बढ़ने में सक्षम है,

जहाज केवल 23 मिनट तक ही जलप्लावित रह सकता है। यदि किनारे से एक बचाव नौका को जहाज की ओर भेजा जाता है और जहाज के चालक दल और यात्रियों को निकालने में 8 मिनट लगते हैं, तो बचाव नौका की न्यूनतम गति क्या होनी चाहिए जिससे लोगों को सफलतापूर्वक बचाया जा सके?

- (a) 65 किमी./घण्टा (b) 67 किमी./घण्टा
(c) 68 किमी./घण्टा (d) 70 किमी./घण्टा

Ans. (c) : जहाज की चाल = 12 किमी/घण्टा

जहाज के जलप्लावित रहने का समय = 23 मिनट

यात्रियों को बचाने में लगा समय = 8 मिनट

माना बचाव नौका की चाल = x किमी/घण्टा

\therefore जहाज व बचाव नौका एक दूसरे के विपरीत दिशा में चलते हैं।

\therefore जहाज व बचाव नौका की चाल = $(12+x)$ किमी/घण्टा

तथा दोनों के मिलने का समय = $23-8=15$ मिनट

$\therefore (12+x) \times \frac{15}{60} = 20$ (दोनों नावों के बीच की दूरी 20 किमी)

$x = 80 - 12 = 68$ किमी/घंटा

46. पॉलसन आमतौर पर 8 : 15 बजे अपने घर से निकलता है और समय पर कार्यालय पहुंचने के लिए निश्चित गति से यात्रा करता है। एक दिन उसने अपनी सामान्य गति के $\frac{3}{5}$ पर यात्रा की और इसलिए 45 मिनट देर से पहुँचा। पॉलसन को आमतौर पर अपने कार्यालय तक पहुँचने में कितना समय लगता है?

- (a) $1\frac{1}{2}$ घण्टे (b) $1\frac{1}{3}$ घण्टे
(c) $1\frac{1}{4}$ घण्टे (d) $1\frac{1}{8}$ घण्टे

Ans. (d) : माना पॉलसन की सामान्य गति x km/h तथा कार्यालय पहुँचने में लगा समय t घंटे हैं।

प्रश्नानुसार-

$x \times t = \frac{3}{5}x \times \left(t + \frac{45}{60}\right)$ [दूरी = चाल × समय]

$\Rightarrow 5t = 3t + \frac{45}{20}$

$\Rightarrow 2t = \frac{45}{20}$

$\Rightarrow t = \frac{45}{40}$

$\Rightarrow t = \frac{9}{8} \Rightarrow t = 1\frac{1}{8}$ घंटा

47. निम्नलिखित को हल करें।

$48 + [25 - \{20 - (11 - 16 \div 2 \times 4)\}] = ?$

- (a) 40 (b) 32
(c) 62 (d) 58

Ans. (b) : $48 + [25 - \{20 - (11 - 16 \div 2 \times 4)\}]$
 $= 48 + [25 - \{20 - (11 - 8 \times 4)\}]$
 $= 48 + [25 - \{20 - (-21)\}]$
 $= 48 + [25 - 41] = 48 - 16 = 32$

48. निम्नलिखित को हल करें।

$256 + 25.6 + 2.56 + 0.256 + 0.0256 = ?$
 (a) 284.6536 (b) 284.4666
 (c) 284.4766 (d) 284.4416

Ans. (d) : $256 + 25.6 + 2.56 + 0.256 = 284.4416$

49. नीचे दी गई भिन्नों में से कौन-सी भिन्न $\frac{13}{19}$ के बराबर नहीं है?

- (a) $\frac{39}{57}$ (b) $\frac{91}{133}$
 (c) $\frac{195}{247}$ (d) $\frac{208}{304}$

Ans. (c) :

- (a) $\frac{39}{57} = \frac{13 \times 3}{19 \times 3} = \frac{13}{19}$
 (b) $\frac{91}{133} = \frac{13 \times 7}{19 \times 7} = \frac{13}{19}$
 (c) $\frac{195}{247} = \frac{13 \times 15}{19 \times 13} = \frac{15}{19}$
 (d) $\frac{208}{304} = \frac{13 \times 16}{19 \times 16} = \frac{13}{19}$

अतः भिन्न $\frac{195}{247}$, $\frac{13}{19}$ के बराबर नहीं है।

50. 47, 141 और 188 का लघुत्तम समापवर्त्य है:

- (a) 564 (b) 282
 (c) 376 (d) 424

Ans. (a) :

2	47, 141, 188
2	47, 141, 94
3	47, 141, 47
	47, 47, 47

47, 141 तथा 188 का ल.स. = $2 \times 2 \times 3 \times 47$
 $= 564$

51. $\frac{840}{x}$ और $\frac{960}{x}$ दोनों धनात्मक पूर्णांक हैं, और इसलिए x भी है। x का अधिकतम संभव मान क्या है?

- (a) 140 (b) 210
 (c) 120 (d) 240

Ans. (c) : विकल्प (c) से- $x = 120$ लेने पर

$\frac{840}{120} = 7$ (पूर्णांक)

$\frac{960}{120} = 8$ (पूर्णांक)

52. नीचे दी गई कौन-सी संख्या 12 से पूर्णतः विभाज्य है?

- (a) 14744 (b) 28856
 (c) 43976 (d) 57228

Ans. (d) : संख्या 57228, 12 से पूर्णतः विभाज्य है।

53. यदि 154 मीटर लंबी रस्सी के 9 : 5 के अनुपात में विभाजित किया जाता है, तो छोटे टुकड़े की लम्बाई (मीटर में) कितनी होगी?

- (a) 60 (b) 55
 (c) 52.5 (d) 50

Ans. (b) : छोटे टुकड़े की लं. = $154 \times \frac{5}{14} = 55$ मी.

54. 435 का 78 प्रतिशत होगा :

- (a) 351 (b) 312
 (c) 296 (d) 303

Ans. (*) : 435 का 78% = $435 \times \frac{78}{100} = 339.30$

55. रु. x को 9 प्रतिशत वार्षिक साधारण ब्याज पर 7 वर्ष के लिए निवेश करके, उतना ही ब्याज प्राप्त होता है, जितना रु. y को 5.25 प्रतिशत वार्षिक साधारण ब्याज पर 16 वर्ष के लिए निवेश करके प्राप्त होता है। x : y का मान ज्ञात करें।

- (a) 10 : 9 (b) 12 : 7
 (c) 4 : 3 (d) 16 : 7

Ans. (c) : $S.I = \frac{P \times R \times T}{100}$

प्रश्नानुसार

$\frac{x \times 9 \times 7}{100} = \frac{y \times 5.25 \times 16}{100}$

$\Rightarrow \frac{x}{y} = \frac{5.25 \times 16}{9 \times 7}$

$\Rightarrow \frac{x}{y} = \frac{84}{9 \times 7} = \frac{4}{3}$

$\Rightarrow \boxed{x : y = 4 : 3}$

56. सुविक को रु. 198 में एक वस्तु को बेचने से 12 प्रतिशत की हानि हुई। 8 प्रतिशत का लाभ कमाने के लिए उसे कीमत को कितना बढ़ाना चाहिए था?

- (a) रु. 25 (b) रु. 55
 (c) रु. 44 (d) रु. 45

Ans. (d) : वस्तु का क्रय मूल्य = $198 \times \frac{100}{100 - 12}$

$= 198 \times \frac{100}{88}$

$= \frac{9 \times 100}{4} = 225$

8% लाभ पर वस्तु की कीमत = $225 \times \frac{108}{100} = 243$

अभीष्ट वृद्धि = $243 - 198 = 45$ रु.

57. एक खिलौने का रियायती मूल्य रु. 1470 था। यदि छूट 16 प्रतिशत थी, तो खिलौने का अंकित मूल्य क्या था?
- (a) रु. 1800 (b) रु. 1750
(c) रु. 1720 (d) रु. 1680

Ans. (b) : खिलौने का अंकित मूल्य $= \frac{1470 \times 100}{100 - 16}$
 $= \frac{1470 \times 100}{84}$
 $= 1750$

मानसिक क्षमता (Mental Ability)

58. दिए गए विकल्पों में से उस पद का चयन करें जो तीसरे पद से उसी प्रकार संबंधित है जिस प्रकार दूसरा पद पहले पद से संबंधित है :
- एमीटर : धारा :: सिस्मोग्राफ : ?
- (a) आर्द्रता (b) बारिश
(c) भूकम्प (d) मोटाई

Ans. (c) : जिस प्रकार विद्युत धारा को एमीटर से मापते हैं उसी प्रकार भूकम्प की तीव्रता को सिस्मोग्राफ में मापते हैं।

59. दिए गए विकल्पों में से उस पद का चयन करें, जो तीसरे पद से उसी प्रकार संबंधित है, जिस प्रकार दूसरा पद पहले पद से संबंधित है :
- मधुमक्खी : झुण्ड :: सवार : ?
- (a) ड्राइवर (b) घुड़सवार-दल
(c) आदमी (d) द्रुतगामी

Ans. (b) : जिस प्रकार मधुमक्खी का संबंध झुण्ड से है उसी प्रकार सवार का संबंध घुड़सवार-दल से है।

60. 'बछड़ा', 'गाय' से जिस प्रकार संबंधित है उसी प्रकार 'लार्वा' किस से संबंधित है?
- (a) साँप (b) मच्छर
(c) मछली (d) कीट

Ans. (d) : जिस प्रकार बछड़ा, गाय से संबंधित है उसी प्रकार लार्वा कीट से संबंधित है।

61. दिए गए विकल्पों में से उस पद का चयन करें, जो तीसरे पद से उसी प्रकार संबंधित है, जिस प्रकार दूसरा पद पहले पद से संबंधित है :
- बांग्लादेश : ढाका :: इटली : ?
- (a) रोम (b) लंदन
(c) टोक्यो (d) हवाना

Ans. (a) : जिस प्रकार बांग्लादेश की राजधानी ढाका है उसी प्रकार इटली की राजधानी रोम है।

62. 'EFG' '567' से जिस प्रकार सम्बन्धित है, उसी प्रकार 'OPQ' किससे सम्बन्धित है?
- (a) 141516 (b) 131415
(c) 151617 (d) 678

Ans. (c) : जिस प्रकार-

E F G
↓ ↓ ↓
5 6 7

उसी प्रकार-

O P Q
↓ ↓ ↓
15 16 17

63. दिए गए विकल्पों में से उस पद का चयन करें, जो तीसरे पद से उसी प्रकार सम्बन्धित है, जिस प्रकार दूसरा पद पहले पद से सम्बन्धित है-

EV : MN :: JQ : ?

- (a) DF (b) GH
(c) KM (d) IR

Ans. (d) : जिस प्रकार-

E V M N
↓ ↓ ⇒ 5 + 22 = 27 ↓ ↓ ⇒ 13 + 14 = 27
5 22 13 14
J Q
↓ ↓ ⇒ 10 + 17 = 27
10 17

उसी प्रकार-

I R
↓ ↓ ⇒ 9 + 18 = 27
9 18
? = 27

64. दिए गए विकल्पों में से उस पद का चयन करें, जो तीसरे पद से उसी प्रकार सम्बन्धित है, जिस प्रकार दूसरा पद पहले पद से सम्बन्धित है-

BCE : 235 :: KMQ : ?

- (a) 101113 (b) 111417
(c) 111317 (d) 111217

Ans. (c) : शृंखला में अंग्रेजी वर्णमाला और उसके आंकिक मान को दर्शाया गया है-

B C E K M O
↓ ↓ ↓ ↓ ↓ ↓
2 3 5 11 13 17

65. दिए गए विकल्पों में से उस पद का चयन करें, जो तीसरे पद से उसी प्रकार सम्बन्धित है, जिस प्रकार दूसरा पद पहले पद से सम्बन्धित है-

शिक्षक : स्कूल :: अंपायर : ?

- (a) पिच (b) मैदान
(c) बैडमिंटन (d) तीसरा अंपायर

Ans. (a) : जिस प्रकार शिक्षक, स्कूल में होते हैं। उसी प्रकार अंपायर, पिच पर होते हैं।

66. दिए गए अक्षर श्रृंखला में अगला पद बतायें—

BE, DG, FI, HK, ?

- (a) IJ (b) IK
(c) JK (d) JM

Ans. (d) : श्रृंखला निम्नवत है—

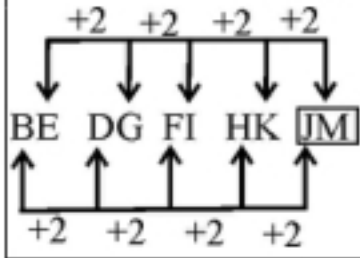

67. इस श्रृंखला में (?) के स्थान पर क्या आएगा?

A, E, I, O, ?

- (a) S (b) T
(c) U (d) V

Ans. (c) : दी गयी श्रृंखला अंग्रेजी वर्णमाला के स्वरो की श्रृंखला है।

अतः ? = U

68. इस श्रृंखला में (?) के स्थान पर क्या आएगा?

CFI, FIL, ILO, ?

- (a) IJK (b) LOP
(c) OPQ (d) LOR

Ans. (d) :

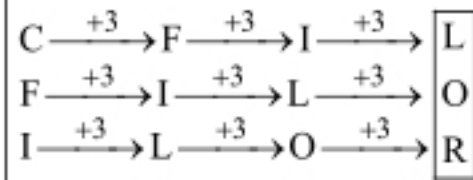

69. इस श्रृंखला में (?) के स्थान पर क्या आएगा?

11, 12, 23, 35, 58, ?

- (a) 73 (b) 83
(c) 93 (d) 103

Ans. (c) : श्रृंखला में दो संख्याओं का योग अगली तीसरी संख्या के बराबर है—

$$11 + 12 = 23$$

$$23 + 35 = 58$$

$$35 + 58 = 93$$

70. इस श्रृंखला में (?) के स्थान पर क्या आएगा?

15, 6, 18, 9, 21, 3, 24, ?

- (a) 4 (b) 6
(c) 8 (d) 9

Ans. (b) : श्रृंखला निम्नवत है—

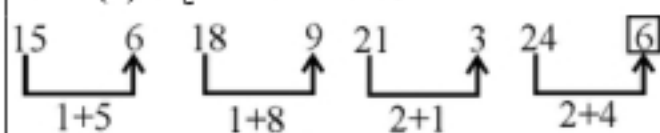

71. इस श्रृंखला में (?) के स्थान पर क्या आएगा?

225, 289, 361, ?

- (a) 400 (b) 411
(c) 421 (d) 441

Ans. (d) : श्रृंखला निम्नवत है—

$$\begin{array}{cccc} 225 & 289 & 361 & 441 \\ \downarrow & \downarrow & \downarrow & \downarrow \\ (15)^2 & (17)^2 & (19)^2 & (21)^2 \end{array}$$

अतः ? = 441

72. इस श्रृंखला में (?) के स्थान पर क्या आएगा?

15, 17, 22, 29, 40, ?

- (a) 52 (b) 53
(c) 57 (d) 63

Ans. (b) : श्रृंखला निम्नवत है—

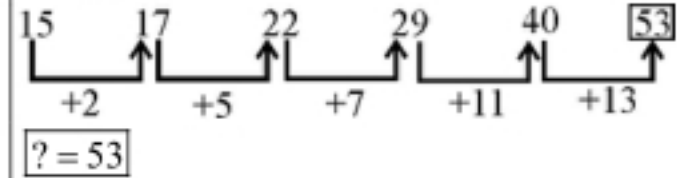

73. यदि दक्षिण-पूर्व, उत्तर बन जाता है, और उत्तर-पूर्व, पश्चिम बन जाता है और इसी तरह सभी दिशाएं बदल जाती हैं, तो दक्षिण पश्चिम क्या होगा?

- (a) पूर्व (b) उत्तर
(c) दक्षिण (d) पश्चिम

Ans. (a) :

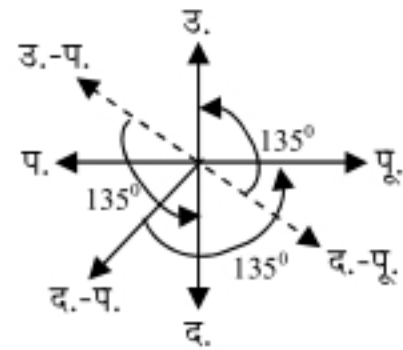

सभी दिशाएँ घड़ी की दिशा में 135° के कोण पर विच्छेपित हो रही हैं। अतः द.प. 135° घड़ी की दिशा में विच्छेपित होने पर पूर्व दिशा बन जायेगा।

74. अतुल, उत्तर की तरफ 5 km की दूरी तक चलता है

और फिर दाईं ओर मुड़कर 3 km चलने के बाद वह फिर से दाईं ओर मुड़ता है और 5 km चलता है।

अब वह आरम्भिक स्थान से किस दिशा में है?

- (a) पूर्व (b) उत्तर
(c) दक्षिण (d) पश्चिम

Ans. (a) :

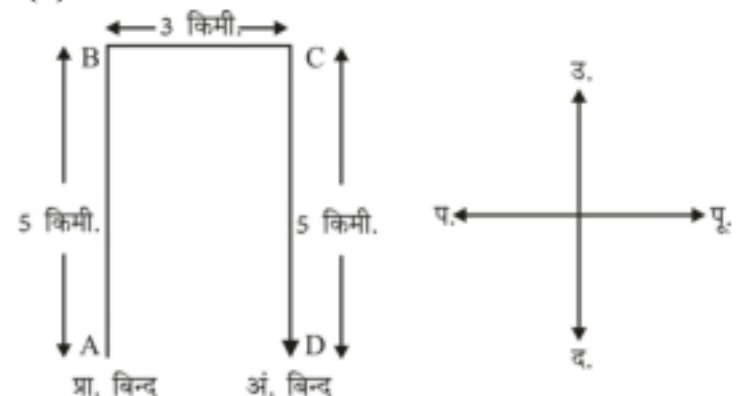

अतः अतुल आरंभिक स्थान से पूर्व दिशा में है।

75. नीचे एक कथन और दो तर्क I और II दिए गए हैं। निर्णय लें कि कथन के सम्बन्ध में कौन सा/से तर्क मजबूत है/हैं।

कथन :

क्या सरकार को शराब उत्पादन पर प्रतिबंध लगा देना चाहिए?

तर्क :

I. हाँ, इससे सड़क दुर्घटनाएं और कई अन्य स्वास्थ्य समस्याएं कम हो जाएंगी।

II. नहीं, यह निर्णय शराब उद्योग में नौकरियों को खत्म कर देगा।

- (a) केवल तर्क I मजबूत है
 (b) केवल तर्क II मजबूत है
 (c) न तो तर्क I और न ही तर्क II मजबूत है
 (d) I और II दोनों तर्क मजबूत हैं।

Ans. (a) : कथन से तर्क I को निकाला जा सकता है।

76. नीचे एक प्रश्न और दो कथन I और II दिए गए हैं, निर्णय लें कि प्रश्न का उत्तर देने के लिए कौन से कथन पर्याप्त हैं।

प्रश्न :

राजेश का वेतन 12,500 रु. है। अरविंद का वेतन कितना है?

कथन :

I. अरविंद, अपने और राजेश के कुल वेतन का $\frac{3}{5}$ वेतन पाता है।

II. अरविंद के वेतन का $\frac{2}{3}$ दोनों के औसत वेतन के बराबर है।

- (a) केवल तर्क I मजबूत है
 (b) केवल तर्क II मजबूत है
 (c) न तो तर्क I और न ही तर्क II मजबूत है
 (d) I और II दोनों तर्क मजबूत हैं

Ans. (d) : माना अरविन्द का वेतन = x

कथन-I के अनुसार

$$x = (12500 + x) \times \frac{3}{5}$$

$$\therefore 5x = 12500 \times 3 + 3x$$

$$\therefore 2x = 12500 \times 3$$

$$\therefore x = \frac{12500 \times 3}{2} = 6250 \times 3 = 18750$$

कथन-II के अनुसार

$$\frac{2}{3}x = \frac{12500 + x}{2}$$

$$\Rightarrow \frac{4}{3}x = 12500 + x$$

$$\Rightarrow \frac{1}{3}x = 12500 \Rightarrow x = 37500$$

अतः I और II तर्क मजबूत हैं।

77. उस आकृति का चयन करें जो अन्य से भिन्न है—



- (a) A (b) B
 (c) C (d) D

Ans. (c) : आकृति C अन्य सभी से भिन्न है।

78. उस आकृति का चयन करें जो अन्य से भिन्न है—

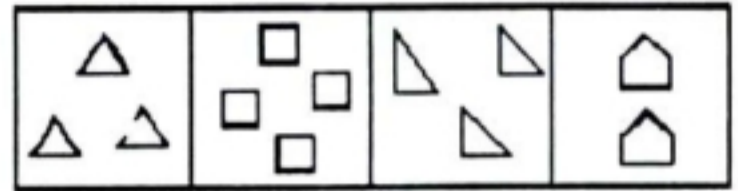

- (a) A (b) B
 (c) C (d) D

Ans. (d) : आकृति D के अतिरिक्त अन्य सभी में आकृतियों की संख्या भुजाओं की संख्या के बराबर है। अतः आकृति D अन्य सभी से भिन्न है।

79. उस आकृति का चयन करें जो दूसरों से भिन्न है—

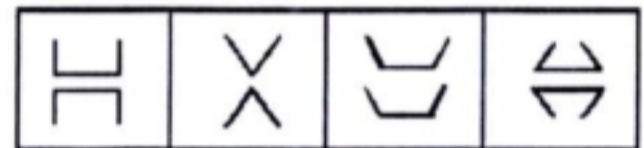

- (a) A (b) B
 (c) C (d) D

Ans. (c) : आकृति A, B तथा D में पहली आकृति की जल प्रतिविम्ब दूसरी आकृति है।

80. उस शब्द को चुनें जो समूह में दूसरे शब्दों के समान नहीं है?

- (a) चूहा (b) मगरमच्छ
 (c) साँप (d) छिपकली

Ans. (a) : चूहा एक स्तनी जीव है जबकि मगरमच्छ, साँप तथा छिपकली अंडज है।

81. उस शब्द को चुनें जो समूह में दूसरे शब्दों के समान नहीं है?

- (a) चमेली (b) आम
 (c) कमल (d) गुलाब

Ans. (b) : आम एक फल है जबकि चमेली, कमल तथा गुलाब फूल है।

82. उस शब्द को चुनें जो समूह में दूसरे शब्दों के समान नहीं है?

- (a) सेब (b) स्ट्रॉबेरी
 (c) चेरी (d) गेंदा

Ans. (d) : सेब, स्ट्रॉबेरी तथा चेरी फल है जबकि गेंदा एक प्रकार का फूल है।

83. उस आकृति का चयन करें जो दूसरों से भिन्न है-

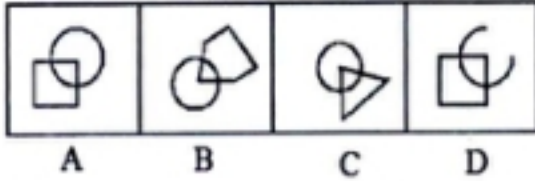

- (a) A (b) B
(c) C (d) D

Ans. (d) : आकृति D अन्य सभी से भिन्न है।

84. उस आकृति का चयन करें जो दूसरों से भिन्न है-

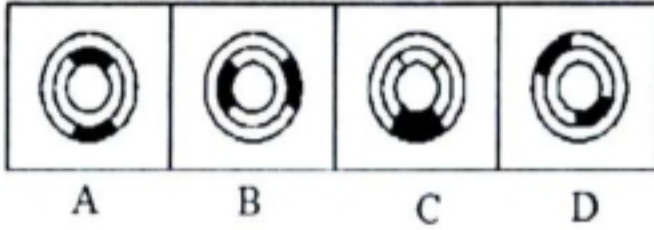

- (a) A (b) B
(c) C (d) D

Ans. (c) : आकृति C अन्य से भिन्न है।

85. उस आकृति का चयन करें जो दूसरों से भिन्न है-

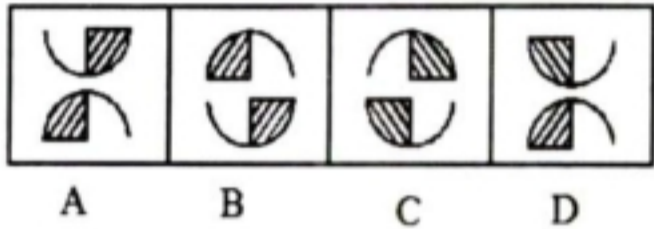

- (a) A (b) B
(c) C (d) D

Ans. (d) : दिये गये आकृतियों में आकृति D अन्य सभी से भिन्न है।

86. दी गई आकृति में वर्गों की संख्या कितनी है?

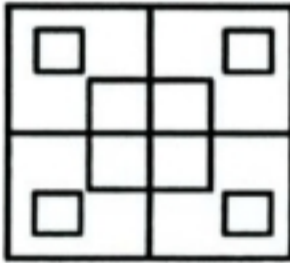

- (a) 12 (b) 14
(c) 16 (d) 18

Ans. (b) : आकृति में वर्गों की संख्या = 14

87. नीचे दी गई आकृति की दर्पण छवि क्या होगी?

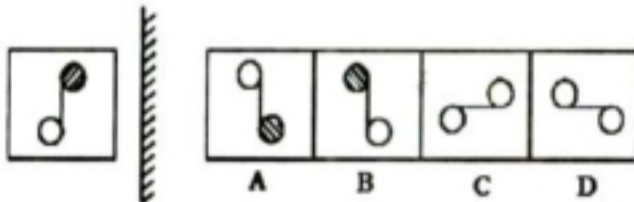

- (a) A (b) B
(c) C (d) D

Ans. (b) : आकृति की दर्पण छवि विकल्प (b) होगी।

88. जब इस पारदर्शी शीट को बिंदी वाली रेखा पर मोड़ा जाएगा तो किस प्रकार का पैटर्न निर्मित होगा?

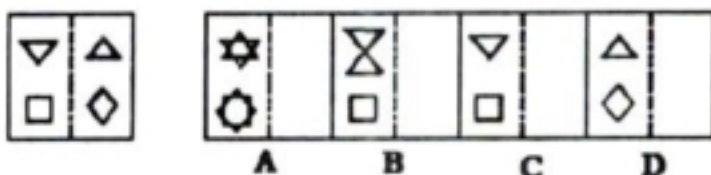

- (a) A (b) B
(c) C (d) D

Ans. (a) : पारदर्शी शीट को बिंदी वाली रेखा पर मोड़ने पर (A) प्राप्त होगी।

89. चित्र X में दिखाए गए अनुसार शीट से एक बॉक्स बनाया जा सकता है। बॉक्स में B की विपरीत सतह पर कौन-सा अक्षर होगा?

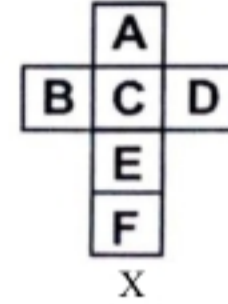

- (a) E (b) F
(c) B (d) D

Ans. (d) :



अतः बॉक्स में B की विपरीत सतह पर अक्षर D होगी।

90. चित्र (Y) में दिखाए गए अनुसार शीट से एक बॉक्स बनाया जा सकता है। बॉक्स में K की विपरीत सतह पर कौन-सा अक्षर होगा?



- (a) M (b) O
(c) P (d) N

Ans. (c) : बॉक्स में K की विपरीत सतह पर अक्षर P होगा।

91. एक ही पासे की दो स्थितियाँ नीचे दिखाई गई हैं। शीर्ष पर 1 होने पर नीचे की संख्या की पहचान करें-

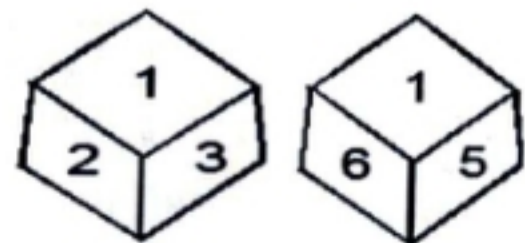

- (a) 2 (b) 3
(c) 6 (d) 4

Ans. (d) :

1 3 2
4 ← 1 5 6
संख्या 1 के नीचे 4 होगा।

92. इस श्रृंखला में '?' के स्थान पर क्या आएगा?

14, 22, 32, 44, 58, 74, ?

- (a) 90 (b) 92
(c) 84 (d) 87

Ans. (b) : श्रृंखला निम्नवत् है-

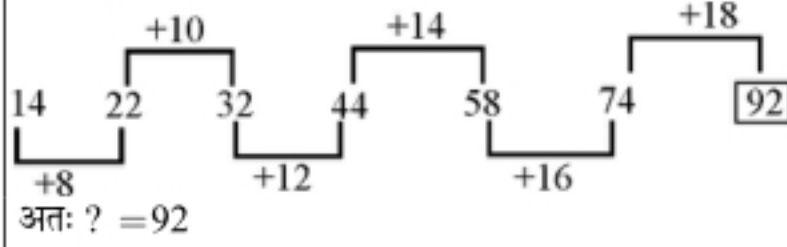

93. इस श्रृंखला में '?' के स्थान पर क्या आएगा?

6, 96, 196, 306, ?

- (a) 426 (b) 440
(c) 395 (d) 450

Ans. (a) : श्रृंखला निम्नवत् है-

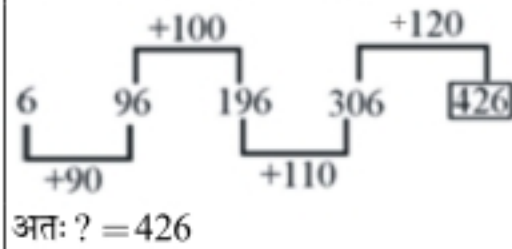

94. इस श्रृंखला में '?' के स्थान पर क्या आएगा?

8, 24, 72, ?, 648

- (a) 200 (b) 326
(c) 232 (d) 216

Ans. (d) : श्रृंखला निम्नवत् है-

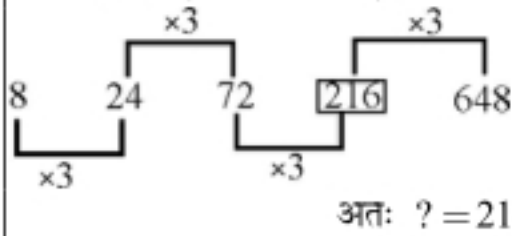

95. 50 छात्रों की कक्षा में दीपक की रैंक शीर्ष से बीसवीं है, तो अंत से उसकी रैंक कितनी है?

- (a) 32 (b) 31
(c) 30 (d) 35

Ans. (b) : कुल छात्रों की संख्या = (दीपक की रैंक शीर्ष से + दीपक की रैंक अन्त से) - 1

$$50 = 20 + \text{दीपक की रैंक अन्त से} - 1$$

$$\text{दीपक का अन्त से रैंक} = 50 - 19 = 31$$

96. लड़कों की एक पंक्ति में रवि बाएं छोर से नौवें स्थान पर है और प्रवीण दाएं छोर से पांचवें स्थान पर है। यदि रवि और प्रवीण के बीच सात लड़के हैं, तो पंक्ति में कुल कितने लड़के हैं?

- (a) 28 (b) 24
(c) 21 (d) 30

Ans. (c) :

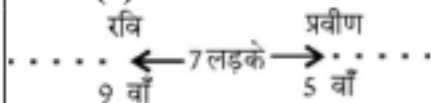

97. एक कक्षा में रोजा शीर्ष से चौथें स्थान पर और नीचे से 26वें स्थान पर है। कक्षा में कुल कितने छात्र हैं?

- (a) 29 (b) 30
(c) 28 (d) 27

Ans. (a) : कुल छात्रों की संख्या = रोजा का शीर्ष से स्थान + रोजा का नीचे से स्थान - 1 = 4 + 26 - 1 = 29

98. यदि 1 अगस्त को बुधवार है, तो 1 सितंबर को कौनसा दिन होगा?

- (a) शनिवार (b) मंगलवार
(c) सोमवार (d) रविवार

Ans. (a) : अगस्त में बचे दिनों की संख्या = 30 दिन
विषम दिनों की संख्या = 30 + 1 = 31 / 7 = 3 (विषम दिन)

1 सितम्बर को दिन = बुधवार + 3 = शनिवार

99. 1 फरवरी 2000 से लेकर 31 मार्च 2000 (दोनों दिन मिलाकर) तक कितने दिन होंगे?

- (a) 58 (b) 59
(c) 60 (d) 61

Ans. (c) : 1 फरवरी 2000 से 31 मार्च 2000 के कुल दिन = 29 + 31 = 60 दिन

100. यदि किसी कूटभाषा में ROTATE को URWDWH लिखा जाता है, तो उसी भाषा में COUNTING को किस प्रकार लिखा जाएगा?

- (a) FRXQWLQJ (b) RJPSCTUD
(c) WPLMOSUK (d) TMJCKVPE

Ans. (a) : जिस प्रकार

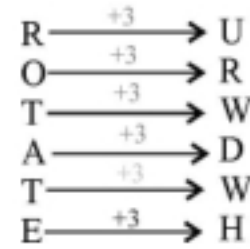

उसी प्रकार

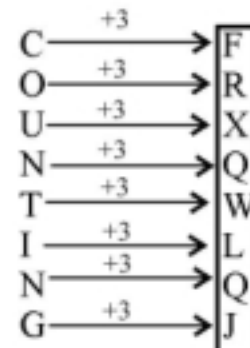

101. यदि किसी कोड में CHORUS को PIDTVS लिखा जाता है, तो उसी कोड में SINGER को किस प्रकार लिखा जाएगा?

- (a) JOTLHF (b) OJTMHK
(c) JOPFTH (d) OJTSFH

Ans. (d) : जिस प्रकार

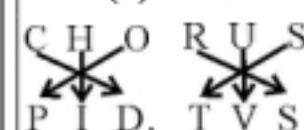

उसी प्रकार

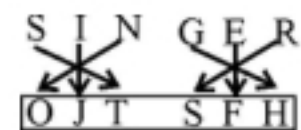

102. यदि किसी कोड भाषा में VEGETABLE को FMCBUFHFW लिखा जाता है, तो उसी कोड भाषा में ARSENAL को किस प्रकार लिखा जाएगा?

- (a) MBGLECT (b) MBOFTSB
(c) BGKMORC (d) OBCSKLM

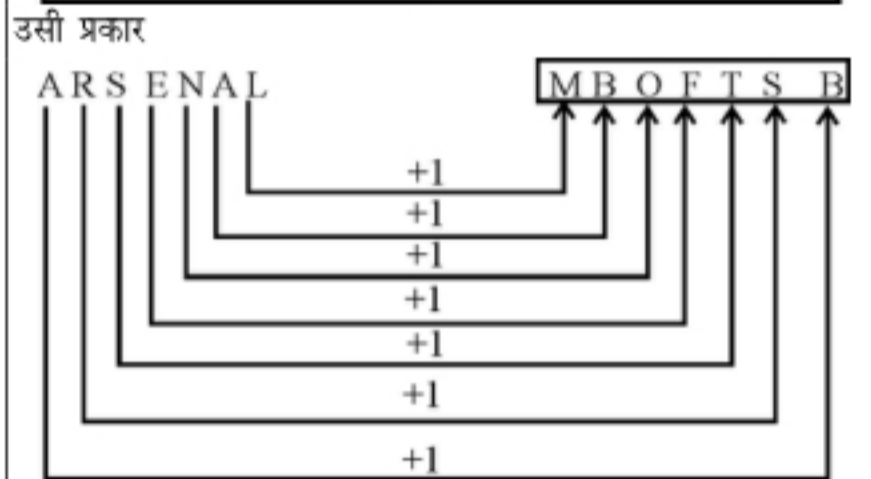
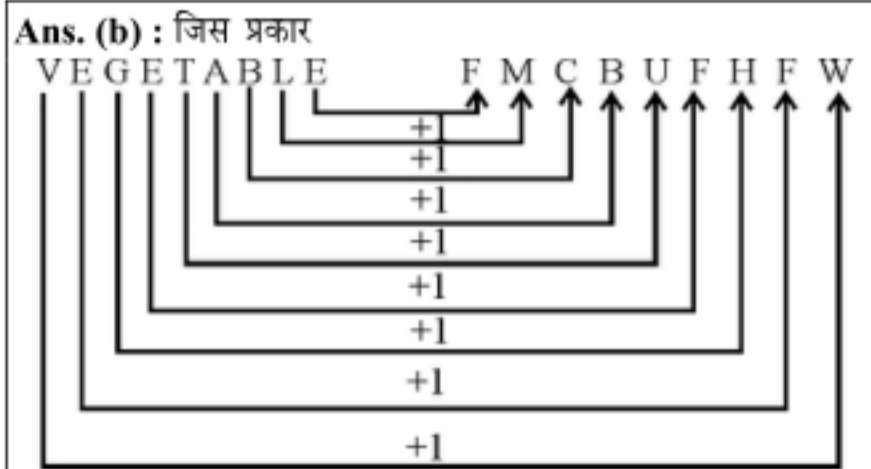

103. यह बताएं कि दिए गए शब्द में अक्षरों के ऐसे कितने जोड़े हैं, जितने कि उस शब्द के साथ-साथ अंग्रेजी वर्णमाला में भी उन दोनों के बीच में आते हैं।

FIRST

- (a) दो (b) तीन
(c) एक (d) चार

Ans. (b) :



अतः तीन जोड़े RS, ST तथा RT हैं।

104. 'PNTRY' शब्द के अक्षरों को वर्णानुक्रम में व्यवस्थित करने के बाद इस शब्द में कितने अक्षरों की स्थिति अपरिवर्तित रहेगी?

- (a) दो (b) तीन
(c) एक (d) चार

Ans. (c) :



केवल Y अक्षर की स्थिति अपरिवर्तित है।

105. रैना की माँ मोहिनी के पिता की एकमात्र बेटी है। मोहिनी का पति रैना से किस प्रकार सम्बन्धित है?

- (a) पिता (b) भाई
(c) चाचा/मामा (d) दादा/नाना

Ans. (a) :

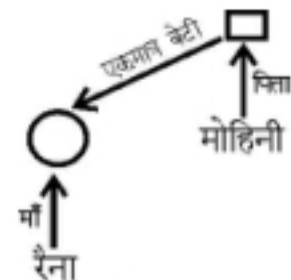

अर्थात् रैना की माँ स्वयं मोहिनी है, इसलिए मोहिनी का पति रैना का पिता है।

106. एक किक बॉक्सर ने एक ब्यूटीशियन से कहा, "आपकी माँ के पति की बहन मेरी चाची है।" ब्यूटीशियन किक बॉक्सर से किस प्रकार सम्बन्धित है?

- (a) बहन (b) चाची
(c) मामी (d) बेटी

Ans. (a) :

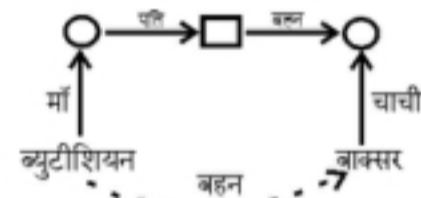

अतः ब्यूटीशियन बॉक्सर की बहन (फुफेरी) है।

107. दिए गए विकल्पों में उस पद का चयन करें, जो तीसरे पद से उसी प्रकार सम्बन्धित है, जिस प्रकार दूसरा पद पहले पद से सम्बन्धित है—

सेमेंटिकस : भाषा :: नेफ्रोलोजी : ?

- (a) गुर्दा (b) रस
(c) दिल (d) हड्डियाँ

Ans. (a) : जिस प्रकार सेमेंटिकस 'भाषा' विज्ञान से सम्बन्धित है उसी प्रकार नेफ्रोलॉजी 'गुर्दा' से सम्बन्धित है।

108. दिए गए विकल्पों में से उस पद का चयन करें, जो तीसरे से उसी प्रकार सम्बन्धित है, जिस प्रकार दूसरा पद पहले पद से सम्बन्धित है—

माली : खुरपी :: सर्जन :

- (a) स्केलपल (b) छेनी
(c) तलवार (d) पिन

Ans. (a) : जिस प्रकार 'माली' का प्रमुख औजार 'खुरपी' होता है उसी प्रकार 'सर्जन' का प्रमुख औजार 'स्केलपल' होता है।

109. निर्देश (प्र.सं. 109-111 तक): नीचे दिया गया वेन आरेख कन्नड़ (K), हिंदी (H) और तेलुगु (T) के ज्ञान के सम्बन्ध में एक शहर में 1500 लोगों के सर्वेक्षण के परिणाम के बारे में जानकारी देता है।

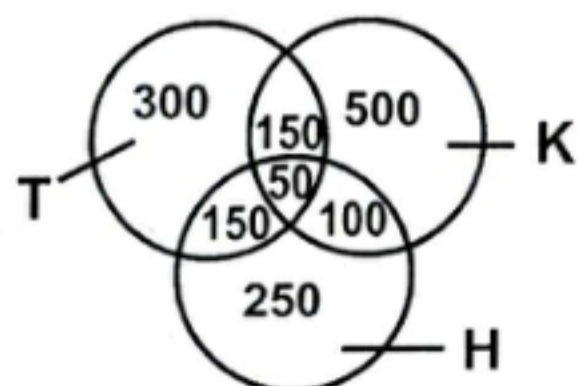

सभी तीन भाषाओं को जानने वाले व्यक्तियों की संख्या और उन व्यक्तियों की संख्या की अनुपात क्या है जो कन्नड़ (K) नहीं जानते हैं?

- (a) 1 : 14 (b) 14 : 1
(c) 1 : 24 (d) 24 : 1

Ans. (a) :

तीनों भाषाओं को जानने वाले व्यक्तियों की संख्या = 50
कन्नड़ न जानने वाले व्यक्तियों की कुल संख्या = 300+150+250 = 700
अतः अनुपात = 50 : 700 = 1 : 14

110. तेलुगू तथा कन्नड़ जानने वाले लोगों की संख्या और कन्नड़ तथा हिंदी जानने वाले लोगों की संख्या का अनुपात क्या है?

- (a) 2 : 3 (b) 3 : 2
(c) 1 : 3 (d) 3 : 1

Ans. (b) : तेलुगू तथा कन्नड़ जानने वालों की संख्या = 150

कन्नड़ तथा हिंदी जानने वालों की संख्या = 100

अतः अनुपात = 150:100 = 3:2

111. तेलुगू और हिंदी के ज्ञान वाले लोगों की संख्या और केवल हिंदी के ज्ञान वाले लोगों की संख्या का अनुपात क्या है?

- (a) 1 : 3 (b) 1 : 2
(c) 5 : 3 (d) 3 : 5

Ans. (d) :

तेलुगू और हिंदी के ज्ञान वाले लोगों की संख्या = 150

केवल हिंदी के ज्ञान वाले लोगों की संख्या = 250

अतः अनुपात = 150:250 = 3:5

112. दिए गए चार्ट का ध्यानपूर्वक अध्ययन करें और प्रश्नों का उत्तर दें।

बार चार्ट में 2016-2017 में कंपनी "ABC" की पांच शाखाओं A₁, A₂, A₃, A₄ और A₅ से कलाई घड़ियों की बिक्री के बारे में जानकारी दी गई है।

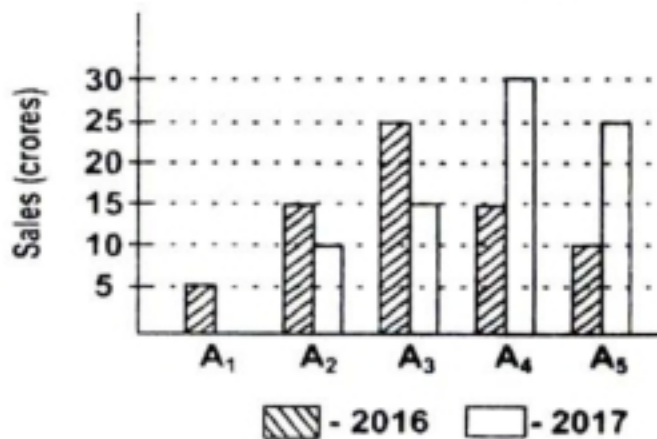

शाखाओं A₁, A₃, A₅ की 2016 में कुल बिक्री (करोड़ में) कितनी है?

- (a) 40 (b) 60
(c) 35 (d) 50

Ans. (a) :

शाखाओं A₁, A₃, A₅ की 2016 में कुल बिक्री = 5+25+10 = 40 करोड़

113. दिए गए चार्ट का ध्यानपूर्वक अध्ययन करें और प्रश्नों का उत्तर दें।

बार चार्ट में 2016-2017 में कंपनी "ABC" की पांच शाखाओं A₁, A₂, A₃, A₄ और A₅ से कलाई घड़ियों की बिक्री के बारे में जानकारी दी गई है।

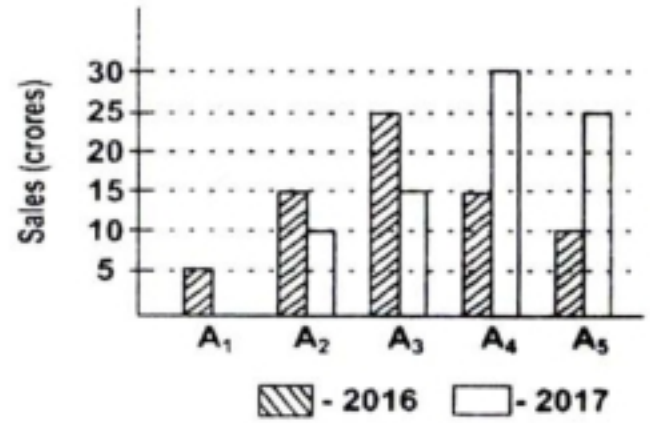

वर्ष 2016 से 2017 का शाखाओं A₁, A₃, A₅ की कुल बिक्री की अनुपात क्या है?

- (a) 4 : 7 (b) 4 : 5
(c) 4 : 3 (d) 2 : 3

Ans. (*) :

114. किसी कार्य का करने या होने का बोध कराने वाले शब्द कहलाते हैं—

- (a) काल (b) संख्या
(c) क्रिया (d) विशेषण

Ans. (c) : किसी कार्य का करने या होने का बोध कराने वाले शब्द को क्रिया कहते हैं। जैसे- पढ़ना, लिखना, खाना, पीना इत्यादि क्रिया का मूल धातु है। जैसे-पढ़ना, इस शब्द में 'पढ़' धातु में ना प्रत्यय के योग से पढ़ना शब्द बना है जबकि क्रिया के उस रूपान्तर को काल कहते हैं, जिससे उसके कार्य/व्यापार का पूर्ण अथवा अपूर्ण होने का बोध होता है। संज्ञा/सर्वनाम की विशेषता बतलाने वाले शब्द को विशेषण कहते हैं।

115. निम्न में से क्या काल कहलाता है?

- (a) क्रिया के घटित होने का समय
(b) क्रिया का सामान्य रूप
(c) क्रिया मूल रूप
(d) क्रिया का पूर्ण रूप

Ans. (a) : क्रिया के घटित होने के समय को काल कहते हैं। काल के तीन भेद हैं। वर्तमान काल, भूतकाल, भविष्यकाल जिनका विवरण इस प्रकार है—



116. संस्कृत भाषा से हिंदी में बिना परिवर्तन के प्रयुक्त होने वाले शब्द क्या कहलाते हैं?

- (a) तद्भव शब्द (b) तत्सम शब्द
(c) देशज शब्द (d) विदेशी शब्द

Ans. (b) : संस्कृत भाषा से हिन्दी में बिना परिवर्तन के प्रयुक्त होने वाले शब्द को तत्सम कहते हैं और इनके विकृत रूप को तद्भव कहते हैं और जो आवश्यकता अनुसार बने शब्दों को देशज शब्द कहते हैं जबकि विदेशी भाषाओं से हिन्दी में आये हुए शब्दों को विदेशी शब्द कहते हैं।

117. निम्नलिखित में से तद्भव शब्द कौन-सा है?

- (a) ग्राम (b) अश्रु
(c) सूर्य (d) माथा

Ans. (d) : 'माथा' तद्भव शब्द है जिसका तत्सम मस्तक है। जबकि ग्राम, अश्रु और सूर्य तत्सम शब्द हैं। जिनका तद्भव क्रमशः गाँव, आँसु और सूरज हैं।

118. समान अर्थ बताने वाले शब्द क्या कहलाते हैं?

- (a) विलोम शब्द (b) अनेकार्थी शब्द
(c) पर्यायवाची शब्द (d) सामान्य शब्द

Ans. (c) : समान अर्थ रखने वाले शब्द को पर्यायवाची शब्द कहते हैं जैसे-आँख के पर्यायवाची शब्द नेत्र, नयन, दृष्टि, लोचन, दृग, अक्षि आदि हैं। विलोम का अर्थ उल्टा/विपरीत होता है और हिन्दी में कुछ ऐसे शब्द होते हैं, जिनके अनेक अर्थ होते हैं, उन्हें अनेकार्थी शब्द कहते हैं।

119. 'अग्रज' का सही विलोम क्या होता है?

- (a) अनुज (b) लघु
(c) छोटा (d) सूक्ष्म

Ans. (a) : 'अग्रज' का विलोम 'अनुज' है। न कि लघु, छोटा और सूक्ष्म होगा।

120. 'धन' का मतलब क्या होता है?

- (a) अंक (b) अर्थ
(c) स्वार्थ (d) कोष

Ans. (b) : 'धन' का मतलब 'अर्थ' होता है। इसके अन्य अर्थ-सम्पत्ति, योग आदि जबकि अंक का अर्थ-अध्याय, चिह्न, संख्या आदि।

121. 'अपने जीवन पर स्वयं लिखी कथा' वाक्यांश के लिए एक शब्द होगा-

- (a) रेखाचित्र (b) संस्मरण
(c) आत्मग्लानि (d) आत्मकथा

Ans. (d) : 'अपने जीवन पर स्वयं लिखी गयी कथा के लिए एक शब्द- 'आत्मकथा होगा जबकि शेष विकल्प असंगत हैं।

122. 'अन्न-अन्य' शब्द-युग्म के सही अर्थ भेद का चयन कीजिए।

- (a) अनाज-दूसरा (b) अनाज-फल
(c) पेड़-पौधे (d) दूसरा-पराया

Ans. (a) : 'अन्न-अन्य' शब्द युग्म का अर्थ- 'अनाज-दूसरा' होगा।

123. 'निर्गुण' शब्द में उपसर्ग है-

- (a) नि (b) नी
(c) निर् (d) निर्गु

Ans. (c) : निर्गुण शब्द में 'निर' उपसर्ग होगा- उपसर्ग का प्रयोग शब्द के पूर्व या आदि में होता है जबकि प्रत्यय का प्रयोग शब्द के अंत में होता है।

124. 'खिलौना' शब्द में मूल शब्द है-

- (a) खिल (b) खेल
(c) औना (d) ना

Ans. (b) : दिये गये शब्दों में 'खिलौना' शब्द का मूल शब्द खेल है। जिसमें औना प्रत्यय जोड़कर खिलौना बना है।

125. स्वर संधि में किसका मेल होता है?

- (a) स्वरों का (b) व्यंजनों का
(c) शब्दों का (d) मात्रा का

Ans. (a) : स्वर संधि में स्वरों का मेल होता है। जैसे- 'हिमालय' (हिम + आलय) जबकि व्यंजन संधि में- व्यंजन के बाद स्वर या व्यंजन के मेल से जो विकार उत्पन्न होता है, उसे शामिल किया जाता है।

126. "उन्होंने कहाँ जाना है?" वाक्य में किस प्रकार की अशुद्धि है?

- (a) सर्वनाम सम्बन्धी (b) संज्ञा सम्बन्धी
(c) क्रिया सम्बन्धी (d) विशेषण सम्बन्धी

Ans. (a) : 'उन्होंने कहाँ जाना है'। वाक्य में सर्वनाम संबंधी अशुद्धि है। जिसका शुद्ध वाक्य 'उसे कहाँ जाना है? सर्वनाम के छह (6) भेद हैं।

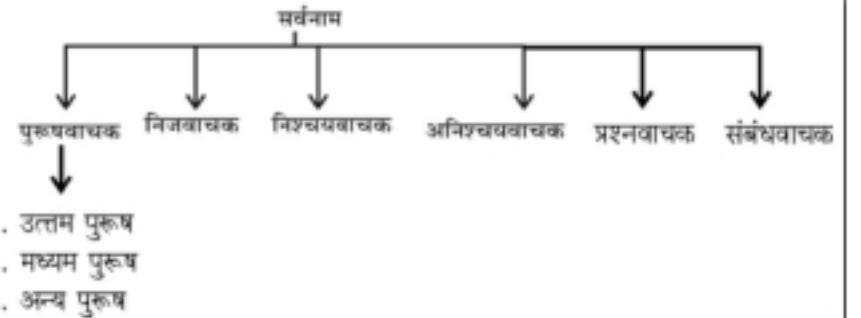

127. सामासिक पद को तोड़ना कहलाता है?

- (a) संधि (b) समास
(c) समास विग्रह (d) समास विच्छेद

Ans. (c) : सामासिक पद को तोड़ना 'समास विग्रह' कहलाता है। जबकि संधि को तोड़ना संधि विच्छेद कहलाता है।

128. कर्मवाच्य में प्रधान होता है?

- (a) कर्ता (b) भाव
(c) विचार (d) कर्म

Ans. (d) : कर्मवाच्य में कर्म की प्रधानता होती है। वाच्य तीन प्रकार के होते हैं।

1. कर्तृवाच्य, 2. कर्म वाच्य, 3. भाव वाच्य

129. जिन शब्दों में लिंग, वचन, कारक आदि के कारण कोई परिवर्तन नहीं होता, वह-

- (a) क्रिया कहलाते हैं (b) वचन कहलाते हैं
(c) अव्यय कहलाते हैं (d) वाच्य कहलाते हैं

Ans. (c) : जिन शब्दों में लिंग वचन कारक आदि के कारण कोई परिवर्तन नहीं होता उसे अव्यय कहते हैं। जैसे-तथा, किन्तु, परन्तु एवं अर्थात् और आदि अव्यय के चार भेद होते हैं

1. क्रिया विशेषण, 2. संबंधबोधक, 3. समुच्चयबोधक, 4. विस्मयादि बोधक

130. (?) इस विराम चिह्न का नाम है—

- | | |
|-----------------|----------------|
| (a) पूर्ण विराम | (b) प्रश्नवाचक |
| (c) अल्प विराम | (d) योजक |

Ans. (b) : (?) यह प्रश्न वाचक चिह्न है। जबकि पूर्णविराम का चिह्न (।) है। अल्पविराम का चिह्न (,) है। और योजक चिह्न का निशान (-) होता है।

131. मुहावरे अपना सामान्य अर्थ न देकर.....अर्थ प्रकट करते हैं।

- | | |
|------------|--------------|
| (a) विशेष | (b) विरीत |
| (c) पर्याय | (d) असामान्य |

Ans. (a) : मुहावरे अपना सामान्य अर्थ न देकर 'विशेष' अर्थ प्रकट करते हैं जबकि विलोम अपना विपरीत अर्थ प्रकट करते हैं और पर्यायवाची शब्द अपना समान अर्थ प्रकट करते हैं।

132. 'एक पंथ दो काज' लोकोक्ति का अर्थ है—

- | |
|------------------------------|
| (a) एक काज होना |
| (b) लाभ ही लाभ होना |
| (c) एक काम से चार लाभ होना |
| (d) एक ही काम से दो लाभ होना |

Ans. (d) : 'एक पंथ दो काज' लोकोक्ति का अर्थ होगा—एक ही काम से दो लाभ होना। लोकोक्ति पूर्ण वाक्य होते हैं। जबकि मुहावरा अपूर्ण वाक्य होते हैं।

133. हास्य रस का स्थायी भाव है—

- | | |
|-----------|------------|
| (a) हास | (b) रति |
| (c) रौद्र | (d) वीभत्स |

Ans. (a) : 'हास्य' रस का स्थायी भाव 'हास' होगा। हिन्दी में स्थायी भावों की संख्या 9 है। जो इस प्रकार है—

रस	स्थायी भाव
शृंगार रस	रति
हास्य रस	हास
करुण रस	शोक
वीर रस	क्रोध
वीर रस	उत्साह
भयानक रस	भय
वीभत्स रस	जुगुप्सा
अद्भूत रस	आश्चर्य
शांत रस	निर्वेद

134. कुंडलिया छंद में कितने चरण होते हैं?

- | | |
|---------|---------|
| (a) दस | (b) छह |
| (c) तीन | (d) चार |

Ans. (b) : कुंडलियाँ में छह (6) चरण होते हैं। कुंडलिया विषम मात्रिक संयुक्त छन्द हैं जो दोहा और रोला छन्दों को मिलाने से बनता है। इस छंद के प्रथम चरण की रचना दोहे से और अंतिम चरण की रचना रोला में होती है।

135. वर्णों की एक से अधिक बार आवृत्ति किस अलंकार में होती है?

- | | |
|---------------------|------------------|
| (a) उपमा अलंकार | (b) रूपक अलंकार |
| (c) अनुप्रास अलंकार | (d) श्लेष अलंकार |

Ans. (c) : वर्णों की एक से अधिक बार आवृत्ति को अनुप्रास अलंकार कहते हैं। जैसे- मुदित महीपति मंदिर आए। सेवक सचिव सुमंत बुलाए। यहाँ पहले पद में 'म' की आवृत्ति और दूसरे पद में 'स' की आवृत्ति हुई है।

136. शब्द की सबसे छोटी इकाई क्या कहलाती है?

- | | |
|------------|-------------|
| (a) स्वर | (b) वर्ण |
| (c) व्यंजन | (d) अयोगवाह |

Ans. (b) : शब्द की सबसे छोटी इकाई वर्ण या ध्वनि कहलाती है। हिन्दी में कुल 52 वर्ण होते हैं। जिसमें स्वरों की संख्या ग्यारह (11) है, व्यंजनों की संख्या 33 हैं, अयोगवाह दो (अं अः), दो द्विगुण (ड़, ढ) तथा चार संयुक्त वर्ण (क्ष, त्र, ज्ञ तथा श्र) हैं।

137. 'तपस्वी' का स्त्रीलिंग रूप होगा—

- | | |
|--------------|------------|
| (a) तपस्विनी | (b) तपसी |
| (c) तापसी | (d) तपस्या |

Ans. (a) 'तपस्वी' का स्त्रीलिंग तपस्विनी होगा। जिस शब्द से व्यक्ति या वस्तु के नर या मादा होने का बोध होता है, लिंग कहते हैं।

138. 'आचार्या' का पुल्लिंग शब्द होता है—

- | | |
|------------|------------|
| (a) गुरु | (b) आचार्य |
| (c) शिक्षक | (d) आर्य |

Ans. (b) : 'आचार्या' शब्द का पुल्लिंग शब्द— 'आचार्य' होगा।

139. 'पुस्तक रखी है।' वाक्य में वचन है—

- | | |
|-------------|-------------|
| (a) एकवचन | (b) बहुवचन |
| (c) द्विवचन | (d) त्रिवचन |

Ans. (a) : 'पुस्तक रखी है।' वाक्य में एक वचन है। जिसका बहुवचन होगा— पुस्तकें रखी हैं। हिन्दी में दो वचन होते हैं।

1. एकवचन, 2. बहुवचन

जैसे- घोड़ा, लड़का, बच्चा एकवचन

घोड़े, लड़के बच्चे— बहुवचन

140. 'शिक्षक ने पाठ पढ़ाया।' किस कारक का प्रयोग है?

- | | |
|---------------|-----------------|
| (a) करण कारक | (b) कर्ता कारक |
| (c) कर्म कारक | (d) अपादान कारक |

Ans. (b) : 'शिक्षक ने पाठ पढ़ाया।' वाक्य में कर्ता कारक है। वाक्य में जो शब्द काम करने वाले के अर्थ में आता है उसे कर्ताकारक कहते हैं। जैसे- श्याम खाता है। इस वाक्य में खाने का कार्य श्याम कर रहा है। हिन्दी में आठ कारक होते हैं। जो इस प्रकार हैं—

कारण	विभक्ति
1. कर्ता कारक	ने
2. कर्म कारक	को
3. करण कारक	से
4. सम्प्रदान कारक	को, के लिए
5. अपादान कारक	से अलगाव अर्थ में
6. अधिकरण कारक	में, पर
7. सम्बन्ध कारक	का की के, रा री रे
8. सम्बोधन कारक	हे!, अरे,

141. पुरुषवाचक सर्वनाम के कितने भेद होते हैं?

- (a) तीन (b) दो
(c) चार (d) सात

Ans. (a) : वे सर्वनाम जो पुरुषों (पुरुष या स्त्री) के नाम के बदले आते हैं, उन्हें पुरुषवाचक सर्वनाम कहते हैं।

पुरुषवाचक सर्वनाम तीन प्रकार के होते हैं।

- 1- उत्तम पुरुष - मैं, हम, मैंने, मेरा, हमारा, मुझे, मुझको।
2- मध्यम पुरुष - तुम, तू, तुमने, तुमको, आप, आपको,.....।
3- अन्य पुरुष - वह, वे, ये, उन, उन्हें, उसको, यह....।

142. विशेषण के मुख्यतः कितने भेद होते हैं?

- (a) तीन (b) चार
(c) छह (d) दो

Ans. (b) : विशेषण के मुख्यतः चार (4) भेद होते हैं।

विशेषण के भेद—

1. सार्वनामिक विशेषण, 2. गुणवाचक विशेषण, 3. संख्यावाचक विशेषण, 4. परिमाण वाचक विशेषण

143. निम्नलिखित में से कौन-सा विशेषण नहीं है?

- (a) पथरीला (b) नमकीन
(c) बर्फीला (d) नमक

Ans. (d) : 'नमक' विशेषण नहीं है। इसका विशेषण-नमकीन है। जो संज्ञा/सर्वनाम की विशेषता बतलाए उसे विशेषण कहते हैं। जैसे-पथरीला, बर्फीला तथा नमकीन आदि।

144. कौन सी कृति महादेवी वर्मा की है?

- (a) निहार (b) साकेत
(c) कामायनी (d) प्रिय-प्रवास

Ans. (a) : महादेवी वर्मा छायावाद की कवयित्री हैं, जिनका जन्म 26 मार्च, 1907 को इलाहाबाद में हुआ था। इन्हे आधुनिक युग की मीरा कहा जाता है। इनकी कृतियाँ-निहार, रश्मि, सांध्यगीत, क्षणदा इत्यादि जबकि 'साकेत' के लेखक मैथिलीशरण गुप्त 'कामायनी' के लेखक जयशंकर प्रसाद और प्रियप्रवास-'हरिऔध' जी की रचना है।

145. 'उर्वशी' किसकी रचना है?

- (a) रामवृक्ष बेनीपुरी (b) रामधारी सिंह दिनकर
(c) सियाराम शरण (d) अज्ञेय

Ans. (b) : 'उर्वशी' रामधारी सिंह दिनकर की रचना है। इसके लिए दिनकर जी को 1972 ई. में ज्ञानपीठ पुरस्कार प्रदान किया गया। इनकी अन्य रचनाएँ- रश्मि, हुन्कार, कुरूक्षेत्र, परशुराम की प्रतीक्षा, रसवती, रेणुका आदि। जबकि अज्ञेय को 'कितनी नावों में कितनी बार' पर ज्ञानपीठ पुरस्कार प्रदान किया गया।

प्रश्न संख्या 146 से 150 का उत्तर दिए गए गद्यांश के आधार पर दीजिये—

मोबाइल फोन के एक नहीं, अनेक लाभ हैं। मोबाइल फोन के प्रयोग से निजी जिंदगी के साथ-साथ व्यापार के क्षेत्र में व्यापक वृद्धि हुई है। आप अपने मोबाइल फोन के माध्यम से कहीं भी रहकर अपने कार्यों को पूरा कर सकते हैं। इसे हर समय अपने साथ रख पाने के कारण आप हर समय लोगों

के संपर्क में रहते हैं। मोबाइल फोन के अनेक लाभों के साथ कुछ हानियाँ भी हैं। जहाँ यह सुखद है, वही दुःखद भी। जैसे आप यदि कुछ समय एकांत में बिताना चाहते हैं तो भी मोबाइल फोन उसमें खलल डाल सकता है। कई बार तो आप बहुत व्यस्त होते हैं और मोबाइल फोन के कारण व्यवधान पड़ जाता है। अर्थात् मोबाइल फोन का हर वक्त साथ रहना जहाँ लाभकारी है, वही यह वक्त साथ रहना जहाँ लाभकारी है, वही यह परेशानियों का कारण भी बन जाता है। लेकिन हर सिक्के के दो पहलू होते हैं। अगर हमें मोबाइल फोन के लाभ उठाने हैं तो कुछ परेशानियों भी उठानी पड़ेंगी। वैसे मोबाइल फोन के प्रयोग से हमें लाभ ही अधिक हैं। बस, हमें इसके प्रयोग में कुछ सावधानियाँ अवश्य बरतनी चाहिए।

146. कार्य के संदर्भ में मोबाइल फोन की उपयोगिता है—

- (a) कहीं भी रहकर कार्य पूर्ण कर सकना
(b) खूब बातें कर सकना
(c) नेट का कुशल प्रयोग कर सकना
(d) पैसों का लेनदेन कर सकना

Ans. (a) : दिये गये गद्यांश के अनुसार कार्य के संदर्भ में मोबाइल फोन की उपयोगिता यह है कि 'कहीं भी रहकर कार्य पूर्ण किया जा सकता है।

147. मोबाइल फोन जहाँ सुखद है वहीं—

- (a) संतोषजनक भी है (b) आरामदायक भी है
(c) दुःखद भी है (d) सुखकारी भी है

Ans. (c) : गद्यांशानुसार मोबाइल फोन जहाँ सुखद है वही दुःखद भी है।

148. व्यस्तता की स्थिति में मोबाइल फोन के कारण क्या हो जाता है?

- (a) लाभ हो जाता है
(b) सहायता मिल जाता है
(c) आराम मिल जाता है
(d) व्यवधान उत्पन्न हो जाता है

Ans. (d) : गद्यांश के अनुसार व्यस्तता की स्थिति में मोबाइल फोन के कारण व्यवधान उत्पन्न होता है।

149. गद्यांश का उचित शीर्षक होगा—

- (a) हमारा मोबाइल (b) फोन की हानि
(c) फोन के लाभ (d) मोबाइल फोन

Ans. (d) : गद्यांश का उचित शीर्षक मोबाइल फोन है।

150. मोबाइल फोन के प्रयोग में सावधानी बरतने से क्या होगा?

- (a) लाभ (b) हानि
(c) धन प्राप्ति (d) परेशानी

Ans. (a) : दिये गये गद्यांश के अनुसार मोबाइल फोन के प्रयोग में सावधानी बरतने पर लाभ होता है।