

# उत्तर प्रदेश कांस्टेबल (आरक्षी) परीक्षा 2017

(व्याख्या सहित हल प्रश्न-पत्र)

26.10.2018 (द्वितीय पाली)

## सामान्य ज्ञान/General Knowledge

1. The amount of water recommended by the United Nations for drinking, washing, cooking and maintaining proper hygiene is a minimum of ..... liter per person per day.

संयुक्त राष्ट्र द्वारा पीने, धोने, खाना पकाने और उचित स्वच्छता को बनाए रखने के लिए अनुशंसित न्यूनतम पानी की मात्रा, प्रति व्यक्ति प्रतिदिन ..... लीटर है।

- (a) 50 (b) 20  
(c) 75 (d) 10

**Ans : (a)** जुलाई 2010 में संयुक्त राष्ट्र महासभा ने स्वच्छ जल की उपलब्धता को एक मानव अधिकार बनाने का प्रस्ताव मंजूर किया जिसमें 163 सदस्य देशों में से 122 ने इसके पक्ष में मतदान किया एवं 41 देशों ने मतदान में भाग नहीं लिया। सितम्बर 2010 में मानवाधिकार परिषद ने सहमति से प्रस्ताव पारित कर इसकी पुष्टि की, कि जल व स्वच्छता व्यक्तियों का मौलिक अधिकार है। संयुक्त राष्ट्र द्वारा पीने, धोने, खाना बनाने और उचित स्वच्छता को बनाए रखने के लिए अनुशंसित न्यूनतम पानी की मात्रा प्रति व्यक्ति 50 लीटर है।

2. The micro-organisms that convert the dead plants and animals to humus are known as: मृत जीवों और जानवरों को खाद-मिट्टी में परिवर्तित करने वाले सूक्ष्म जीवों को किस नाम से जाना जाता है?

- (a) Bacteria /जीवाणु  
(b) Fungus /फंगस  
(c) Protozoa /प्रोटोजोआ  
(d) Decomposers /अपघटन करने वाले

**Ans : (d)** अपघटक या अपघटन करने वाले (Decomposers) के अंतर्गत मृतोपजीवी जीवाणु, प्रोटोजोआ, कवक (fungi) इत्यादि आते हैं। ये पेड़-पौधों, जीव-जन्तुओं एवं मृत कार्बनिक पदार्थों को सड़ा गलाकर एवं विघटित करके सरल कार्बनिक या अकार्बनिक यौगिकों में परिवर्तित कर देते हैं। ये विघटित होकर अजीव वातावरण में चले जाते हैं या अपघटनकर्ता द्वारा प्रयोग कर लिए जाते हैं।

3. Groundwater gets recharged by infiltration. At places, the ground water is stored between layers of hard rock below the water table. This water is known as:

भूजल, रिसाव के द्वारा रिचार्ज हो जाता है। कुछ स्थानों पर, भूजल भौमजल स्तर के नीचे कठोर चट्टान की परतों के बीच होता है। इस जल को कहते हैं:

- (a) Aquifer /एक्वीफर  
(b) Rainwater /बारिश का पानी  
(c) Pool /तालाब  
(d) Underwater /अन्तर्जलीय

**Ans : (a)** जलभृत या एक्वीफर (Aquifer) पृथ्वी के धरातल की सतह के नीचे चट्टानों का एक ऐसा संस्तर (परत) है जहाँ पर भूजल एकत्रित होता है एवं मानव द्वारा नलकूपों से निकालने योग्य अनुकूल दशाओं में होता है। अर्थात् जब भूजल रिसाव द्वारा रिचार्ज होता है तो कुछ स्थानों पर भूजल, भौमजल स्तर के नीचे कठोर चट्टानों की परतों के बीच होता है, इस जल को 'एक्वीफर या जलभृत' कहा जाता है।

4. Which among the following is a disease caused by virus?

विषाणु के कारण निम्न में से कौन सी बीमारी होती है?

- (a) Cholera /हैजा  
(b) Typhoid /आंत्र ज्वर  
(c) Dysentery /पेचिश  
(d) Tuberculosis /क्षय रोग

**Ans : (\*)** प्रश्न गलत है।

जीवाणु द्वारा होने वाले रोग- हैजा, प्लेग, टाइफाइड, टिटनेस, काली खाँसी, टीबी (क्षयरोग)।

विषाणु द्वारा होने वाले रोग - पोलियो, पीलिया, डेंगू, एड्स। प्रोटोजोआ से होने वाले रोग - पेचिश, निद्रा बीमारी, मलेरिया, पायरिया।

कवक/फंगी से होने वाले रोग - दाद, खाज, खुजली, गंजापन आदि।

5. The Rural Housing Fund was set up in ..... to enable primary lending institutions to access funds for extending housing finance to targeted groups in rural areas at competitive rates.

ग्रामीण आवास निधि को वर्ष ..... स्थापित किया गया था ताकि प्राथमिक ऋण संस्थानों को प्रतिस्पर्धी दरों पर ग्रामीण क्षेत्रों में लक्षित समूहों को, आवास वित्त प्रदान करने के लिए धन उपलब्ध कराने में सक्षम बनाया जा सके।

- (a) 2008-09 (b) 2014-15  
(c) 2016-17 (d) 2003-04

**Ans : (a)** ग्रामीण आवास निधि (Rural Housing Fund) को वर्ष 2008-09 में स्थापित किया गया था ताकि प्राथमिक ऋण संस्थानों को प्रतिस्पर्धी दरों पर ग्रामीण क्षेत्रों में लक्षित समूहों को, आवास वित्त प्रदान करने के लिए धन उपलब्ध कराने में सक्षम बनाया जा सके। ग्रामीण आवास ऋण निधि (RHFL) की स्थापना सन् 1996 में की गयी थी।

6. Frank Whittle is related to which of the below inventions?

फ्रैंक व्हिटल द्वारा निम्न में से किस का आविष्कार किया गया है?

- (a) Electromagnetism /विद्युत चुंबकत्व

- (b) Benzene, liquid gases and optical glass /बेंजीन, तरल गैस और ऑप्टिकल ग्लास  
 (c) The induction of electric current /विद्युतीय प्रवाह- प्रेरण  
 (d) Jet engine /जेट इंजिन

**Ans : (d)** जेट इंजिन का आविष्कार फ्रैंक व्हिटल ने किया था। जेट इंजन रॉकेट के सिद्धांत पर कार्य करता है। जेट इंजन आस-पास की वायु को ईंधन के रूप में उपयोग करता है। आधुनिक विमानों में जेट इंजन का प्रयोग किया जाता है।

7. **Who is the author of the book "Kashmir: The Vajpayee Years:?"**

“कश्मीर : दी वाजपेयी इयर्स” नामक किताब के लेखक कौन है?

- (a) Sanjay Jain /संजय जैन  
 (b) R N P Singh /आर एन पी सिंह  
 (c) A S Dulat /ए एस दुलत  
 (d) Varun Yadav /वरुण यादव

**Ans : (c)** प्रसिद्ध पुस्तक ‘कश्मीर : दी वाजपेयी इयर्स’ नामक किताब के लेखक अमरजीत सिंह दुलत (A.S. Dulat) हैं। अमरजीत सिंह दुलत इंटेलिजेंस ब्यूरो के पूर्व विशेष निदेशक और वर्ष 1999 से 2000 तक अनुसंधान और विश्लेषण विंग (R.A.W.) के प्रमुख रह चुके हैं।

8. **When did the President of India give assent to the Central GST Law?**

केन्द्रीय GST कानून को, भारत के राष्ट्रपति ने कब सहमति प्रदान की है?

- (a) 18<sup>th</sup> April 2017 /18 अप्रैल, 2017  
 (b) 22<sup>nd</sup> April 2017 /22 अप्रैल, 2017  
 (c) 5<sup>th</sup> April 2017 /5 अप्रैल, 2017  
 (d) 12<sup>th</sup> April 2017/12 अप्रैल, 2017

**Ans : (d)** केन्द्रीय वस्तु एवं सेवा कर (जी.एस.टी.) एक अप्रत्यक्ष कर है। सर्वप्रथम जी.एस.टी. लागू करने वाला विश्व का पहला देश फ्रांस है। जी.एस.टी. भारत में 01 जुलाई 2017 से लागू किया गया है। जी.एस.टी. कानून को 12 अप्रैल 2017 को भारत के राष्ट्रपति प्रणव मुखर्जी ने अपनी सहमति प्रदान की थी।

9. **The Information Technology (Amendment) Act, 2008 came into force on October 27.....**

सूचना प्रौद्योगिकी (संशोधन) अधिनियम, 2008, 27 अक्टूबर ..... को लागू हुआ।

- (a) 2009 (b) 2016  
 (c) 2001 (d) 2005

**Ans : (a)** सूचना प्रौद्योगिकी (संशोधन) अधिनियम 2008, 27 अक्टूबर, 2009 को लागू हुआ। सूचना प्रौद्योगिकी अधिनियम को वर्ष 2000 में लागू किया गया था। ध्यातव्य है कि 15 दिसम्बर, 2006 को सूचना प्रौद्योगिकी (संशोधन) अधिनियम 2006 को लोकसभा में पेश किया गया एवं 23 दिसम्बर, 2008 को संसद के दोनों सदनों ने इसे पास कर दिया। इसके बाद 5 फरवरी, 2009 को सूचना प्रौद्योगिकी (संशोधन) अधिनियम, 2008 को राष्ट्रपति ने अपनी मंजूरी प्रदान की और इसे भारत के राजपत्र में अधिसूचित कर दिया गया।

10. **"Handmade paper" is selected as a product from the..... district of Uttar Pradesh under the "One district One Product" scheme.**

“एक जिला, एक उत्पाद” योजना के तहत “हस्तनिर्मित कागज” के उत्पादन के लिए उत्तर प्रदेश के ..... जिले को चुना गया है।

- (a) Amethi /अमेठी  
 (b) Jalaun /जालौन  
 (c) Deoria /देवरिया  
 (d) Kushinagar /कुशीनगर

**Ans : (b)** 24 जनवरी, 2018 को उत्तर प्रदेश दिवस के अवसर पर उत्तर प्रदेश सरकार द्वारा एक जिला एक उत्पाद (One district one product) योजना का शुभारंभ किया गया। इस योजना के तहत उ.प्र. के ‘जालौन’ जिले को ‘हस्तनिर्मित कागज’ के उत्पादन के लिए चुना गया है। जबकि अलीगढ़ जिले को ‘ताले एवं हार्ड वेयर के सामान’ के उत्पादन के लिए चुना गया है।

11. **15year old Shardul Vihan, who is Asian Games 2018 Silver medalist in double trap shooting event, hails from ..... district of Uttar Pradesh.**

एशियाई खेल 2018 के डबल ट्रेप शूटिंग में रजत पदक विजेता 15 वर्षीय शार्दूल विहान उत्तर प्रदेश के ..... जिले से हैं।

- (a) Bulandshahr /बुलंदशहर  
 (b) Aligarh /अलीगढ़  
 (c) Meerut /मेरठ  
 (d) Saharanpur /सहारनपुर

**Ans : (c)** शार्दूल विहान शूटिंग स्पर्धा से संबंधित हैं। इन्होंने 15 वर्ष की उम्र में पुरुषों की डबल ट्रेप शूटिंग में 2018 के एशियाई खेलों में रजत पदक जीता था। शार्दूल विहान मूल रूप से उत्तर प्रदेश के मेरठ जिले के रहने वाले हैं।

12. **United Province of Agra and Awadh, now known as Uttar Pradesh, shifted its capital from ..... to Lucknow in the year 1921.**

आगरा और अवध के संयुक्त प्रांत, जिन्हें अब उत्तर प्रदेश के नाम से जाना जाता है, ने वर्ष 1921 में अपनी राजधानी को ..... से लखनऊ में स्थानांतरित किया था।

- (a) Agra /आगरा  
 (b) Dehradun /देहरादून  
 (c) Allahabad /इलाहाबाद  
 (d) Kanpur /कानपुर

**Ans : (c)** आगरा एवं अवध के संयुक्त प्रांत जिन्हें अब उत्तर प्रदेश के नाम से जाना जाता है, की राजधानी को वर्ष 1921ई. में इलाहाबाद (प्रयागराज) से लखनऊ स्थानांतरित की गई थी। वर्तमान समय में लखनऊ उत्तर प्रदेश की प्रशासनिक व वैधानिक राजधानी तथा इलाहाबाद न्यायिक राजधानी के नाम से जाने जाते हैं। उत्तर प्रदेश का उच्च न्यायालय इलाहाबाद में स्थित है। जिसकी एक खण्डपीठ लखनऊ में है।

13. Gautam Budha's mother belonged to ruling family of Deodah state, which is now in the ..... district of Uttar Pradesh.

गौतम बुद्ध की मां देवदह राज्य के शासक परिवार से थी जो अब उत्तर प्रदेश के ..... जिले में है।

- (a) Deoria /देवरिया  
(b) Gorakhpur /गोरखपुर  
(c) Basti /बस्ती  
(d) Gonda /गोंडा

**Ans : (c)** महात्मा गौतम बुद्ध की माँ का नाम महामाया था। वह देवदह राज्य के कोलीय वंश से संबंधित थीं। देवदह राज्य वर्तमान समय में उत्तर प्रदेश के बस्ती जिले में स्थित है। कोलीय गणराज्य पूर्वी उ.प्र. व नेपाल की सीमा पर स्थित बुद्ध कालीन गणराज्य था।

14. The Ashram of Valmiki was in Brahmavarta, which is located in:

वाल्मीकि का आश्रम ब्रह्मवर्त में था जो ..... में है।

- (a) Bithoor /बिटूर  
(b) Jhansi /झांसी  
(c) Lalitpur /ललितपुर  
(d) Urai /उरई

**Ans : (a)** महर्षि वाल्मीकि आश्रम वह स्थल है, जहाँ पर ऋषि वाल्मीकि ने बैठकर महाकाव्य 'रामायण' की रचना की थी। महर्षि वाल्मीकि का आश्रम ब्रह्मवर्त में था, जो कि वर्तमान में बिटूर में स्थित है। बिटूर एक प्रसिद्ध हिन्दू धार्मिक स्थल है, जो कि उत्तर प्रदेश के कानपुर में स्थित है।

15. Uttar Pradesh brought out first Hindi newspaper named ....., edited by govind Raghunath on 1<sup>st</sup> January, 1845.

पहली जनवरी, 1845 को उत्तर प्रदेश ने..... नामक पहला हिन्दी समाचारपत्र निकाला जिसे गोविंद रघुनाथ ने संपादित किया था।

- (a) Saraswati /सरस्वती  
(b) Banaras Akhbar /बनारस अखबार  
(c) Hans /हंस  
(d) Jagran /जागरण

**Ans : (b)** 1 जनवरी 1845 को उत्तर प्रदेश राज्य से 'बनारस अखबार' नामक पहला हिन्दी समाचार पत्र निकाला जिसको गोविंद रघुनाथ ने संपादित किया था। अखबार के संचालक (Director) राजा शिवप्रसाद सितारे हिन्दू थे। हिन्दी का प्रथम समाचार पत्र उदन्त मार्तण्ड था जिसका प्रकाशन 30 मई 1826 में कलकता में शुरू किया गया था। इसके सम्पादक जुगलकिशोर शुक्ल थे। इसी के उपलक्ष्य में 30 मई को हिन्दी पत्रकारिता दिवस मनाया जाता है।

16. Sharqi ruler of Jaunpur, Sultan Hussain Sharqi, was a great musician and developed Bada Khyal, which was developed on the pattern of:

जौनपुर के शर्की शासक, सुल्तान हुसैन शर्की एक महान संगीतकार थे और उन्होंने ..... के तर्ज पर बड़ा खयाल विकसित किया था।

- (a) Thumri /ठुमरी (b) Ghazal/गज़ल  
(c) Quawali/कव्वाली (d) Dadra/दादरा

**Ans : (a)** ठुमरी भारतीय संगीत की एक गायन शैली है यह एक शास्त्रीय संगीत है इसमें रस, रंग व भाव की प्रधानता होती है। जौनपुर के शर्की शासक, सुल्तान हुसैन शर्की एक महान संगीतकार थे। उन्होंने ठुमरी की तर्ज पर बड़ा खयाल विकसित किया था।

17. Bhed Kund, where Arjun took aim at the fish to win Draupadi swayamvar, is situated in:

भेड़ कुंड, जहाँ अर्जुन ने द्रौपदी से शादी करने के लिए मछली को निशाना बनाया था, उत्तर प्रदेश के ..... में हैं।

- (a) Etawah /इटावा  
(b) Firozabad /फिरोजाबाद  
(c) Farrukhabad /फर्रुखाबाद  
(d) Barabanki /बाराबंकी

**Ans : (c)** भेड़ कुंड (Bhed kund), जहाँ अर्जुन ने पांचाल नरेश द्रुपद की पुत्री द्रौपदी से शादी करने के लिए मछली की आँख को निशाना बनाया था, उत्तर प्रदेश राज्य के फर्रुखाबाद जिले में स्थित है।

18. Name the British Governor General who introduced railways in India?

उस ब्रिटिश गवर्नर जनरल का नाम बताएं जिन्होंने भारत में रेलवे का शुभारंभ किया था?

- (a) Lord Auckland /लॉर्ड ऑकलैंड  
(b) Sir Charles Metcalfe /सर चार्ल्स मेटकाल्फ  
(c) Lord Hastings /लॉर्ड हेस्टिंग्स  
(d) Lord Dalhousie /लॉर्ड डलहौजी

**Ans : (d)** लॉर्ड डलहौजी भारत में 1848 से 1856 तक गवर्नर जनरल रहा इसी के समय में भारत में प्रथम बार 16 अप्रैल, 1853 ई. में बम्बई से थाणे के बीच (34किमी.) रेलगाड़ी चली थी। लॉर्ड डलहौजी को भारत में रेलवे का जनक माना जाता है।

19. Which state has the lowest per capita income in India as per to report by Ministry of Statistics in 2017?

सांख्यिकी मंत्रालय की रिपोर्ट 2017 के अनुसार, भारत में किस राज्य में सबसे कम प्रति व्यक्ति आय है?

- (a) Uttar Pradesh /उत्तर प्रदेश  
(b) West Bengal /पश्चिम बंगाल  
(c) Bihar /बिहार  
(d) Odisha /ओडिशा

**Ans : (c)** केन्द्रीय सांख्यिकी मंत्रालय की रिपोर्ट 2017 के अनुसार, 'बिहार' की प्रति व्यक्ति आय अन्य राज्यों की तुलना में सबसे कम है।

20. With which musical instrument is the noted musician Arvind Parikh Associated?

प्रसिद्ध संगीतकार अरविंद पारीख किस संगीत वाद्य यंत्र के साथ जुड़े हुए हैं?

- (a) Tabla / तबला (b) Sitar / सितार  
(c) Flute / बांसुरी (d) Shehnai / शहनाई

**Ans : (b)** अरविन्द पारीख का जन्म 19 अक्टूबर, 1927ई. में अहमदाबाद गुजरात में हुआ था। अरविन्द पारीख 'सितार' नामक वाद्य यंत्र से जुड़े प्रसिद्ध संगीतकार हैं जबकि उस्ताद बिस्मिल्लाह खान प्रसिद्ध 'शहनाई वादक' के रूप में जाने जाते थे। पं. हरिप्रसाद चौरसिया प्रसिद्ध 'बांसुरी वादक' तथा जाकिर हुसैन 'तबला वादक' के रूप में मशहूर हैं।

21. What is the estimated quantity of food grain output during the crop year ending June 2018? जून 2018 को समाप्त होने वाले फसल वर्ष के दौरान अनाज उत्पादन की अनुमानित मात्रा क्या है?

- (a) 254.83 Million tonnes / 254.83 मिलियन टन  
(b) 264.83 Million tonnes / 264.83 मिलियन टन  
(c) 274.83 Million tonnes / 274.83 मिलियन टन  
(d) 284.83 Million tonnes / 284.83 मिलियन टन

**Ans : (d)** खाद्य एवं कृषि मंत्रालय के जून 2018 के मुताबिक, भारत में अनाज का उत्पादन जून के अंत में (2017-18) के फसल वर्ष में (284.83) मिलियन टन के उच्चतम स्तर तक पहुंचने का अनुमान है। जो सामान्य मानसून के बाद गेहूँ, चावल, मोटे अनाज एवं दालों में रिकार्ड आउटपुट है।

22. What is the total number of stocks constituting the basket on which the S and P BSE Sensex, or the Sensitive Index is based?

S & P BSE इंडेक्स या सेंसिटिव इंडेक्स जिस पर आधारित है उस बास्केट में ..... स्टॉक हैं।

- (a) Twenty / बीस (b) Thirty / तीस  
(c) Forty / चालीस (d) Fifty / पचास

**Ans : (b)** एस. एण्ड पी., बीएसई सेंसेक्स (एस एण्ड पी बॉम्बे स्टॉक एक्सचेंज संवेदनशील सूचकांक) जिसे बीएसई 30 सेंसेक्स भी कहा जाता है। यह 30 वित्तीय रूप से अच्छी कंपनियों की एक फ्री-फ्लोट मार्केट-वेटेड स्टॉक मार्केट इंडेक्स है।

23. Article 20 of the Constitution of India deals with:

भारतीय संविधान के अनुच्छेद 20 ..... से संबंधित है।

- (a) Abolition of titles / पदवियों का उन्मूलन  
(b) Protection in respect of conviction for offences / दोष-सिद्धि के सन्दर्भ में संरक्षण  
(c) Continuance of the rights of citizenship / नागरिकता के अधिकारों की निरंतरता  
(d) Promotion of co-operative societies / सहकारी समितियों को प्रोत्साहन देना

**Ans : (b)** भारत के संविधान में अनुच्छेद-20 दोषसिद्धि के संदर्भ में संरक्षण से संबंधित है। इसके अंतर्गत तीन प्रकार के प्रावधान किए गए हैं-

1. किसी भी व्यक्ति को एक अपराध के लिए केवल एक बार सजा मिलेगी।
2. व्यक्ति द्वारा अपराध करने के समय जो कानून है उसी के तहत ही सजा मिलेगी ना कि अन्य कानून के तहत जो बाद में बनाए जाएं।
3. व्यक्ति को स्वयं के विरुद्ध न्यायालय में गवाही देने को बाध्य नहीं किया जाएगा।

24. The state has to provide free and compulsory education to all children of the age of ..... to 14 years under Article 21A of the Constitution of India. Fill in the blank with the most appropriate option.

भारतीय संविधान के अनुच्छेद 21A के तहत, राज्य को ..... से 14 वर्ष की आयु के सभी बच्चों को मुफ्त और अनिवार्य शिक्षा प्रदान करनी है।

- (a) 4 (b) 6  
(c) 8 (d) 10

**Ans : (b)** भारत के संविधान में अनुच्छेद-21 प्राण एवं दैहिक स्वतंत्रता से संबंधित है। जबकि अनुच्छेद 21(A) के तहत राज्य 6 से 14 वर्ष की आयु के समस्त बच्चों को ऐसे ढंग से जैसा कि राज्य, विधि (कानून) द्वारा निर्धारित करें, निःशुल्क एवं अनिवार्य शिक्षा को उपलब्ध करायेगा। 21(A) को 86वें संविधान संशोधन 2002 द्वारा अंतर्स्थापित किया गया तथा शिक्षा का अधिकार (RTE) एक्ट 2009 में आया।

25. Which of the following statements is incorrect? निम्न में से कौन सा कथन गलत है?

- (a) The Governor can prorogue the Legislative Council of a state. /राज्यपाल, राज्य की विधान परिषद का स्थगन कर सकता है।
- (b) The Governor can prorogue the Legislative Assembly of a state. /राज्यपाल, राज्य की विधान सभा का स्थगन कर सकता है।
- (c) The Governor can dissolve the Legislative Council of a state. /राज्यपाल राज्य की विधान परिषद को भंग कर सकता है।
- (d) The Governor can dissolve the Legislative Assembly, of a state. /राज्यपाल, राज्य की विधान सभा को भंग कर सकता है।

**Ans : (c)** अनुच्छेद 169 के अनुसार राज्य विधान परिषद राज्य का उच्च एवं स्थायी सदन है इसकी सदस्य संख्या कम से कम 40 (जम्मू कश्मीर में, 36) और अधिक से अधिक विधानसभा के कुल सदस्यों की संख्या 1/3 होती है। राज्यपाल राज्य की विधान परिषद को भंग नहीं कर सकता है, किन्तु राज्य की विधान सभा को भंग कर सकता है।

26. **Article 22 of the Constitution of India deals with:**  
**भारतीय संविधान का अनुच्छेद 22 निम्न में से किससे संबंधित है?**

- (a) Prohibition of discrimination on grounds of religion, race, caste, sex or place of birth  
 धर्म, प्रजाति, जाति, लिंग या जन्म स्थान के आधार पर भेदभाव का निषेध
- (b) Equality of opportunity in matters of public employment /सार्वजनिक रोजगार के मामलों में अवसर की समानता
- (c) Protection against arrest and detention in certain cases /कुछ मामलों में गिरफ्तारी और हिरासत के खिलाफ संरक्षण
- (d) Right to property /संपत्ति का अधिकार

**Ans : (c)** भारतीय संविधान का अनुच्छेद-22 कुछ मामलों में गिरफ्तारी और हिरासत के खिलाफ संरक्षण से संबंधित है। इसके अनुसार यदि व्यक्ति को मनमाने ढंग से गिरफ्तार किया गया है तो उसे तीन प्रकार की स्वतंत्रता दी गई है।

1. हिरासत में लिए जाने का कारण बताना होगा।
2. 24 घंटे के अंदर उसे अदालत के समक्ष में पेश किया जाएगा।
3. व्यक्ति को अपने पसंद के वकील से सलाह लेने का अधिकार होगा।

27. **Who was the President of India at the time of emergency in 1975 /1975 में आपातकाल के समय भारत के राष्ट्रपति कौन थे?**

- (a) R. Venkataraman /आर. वेंकटरमन
- (b) K. R. Narayanan /के. आर. नारायणन
- (c) Mohammad Hidayatullah /मोहम्मद हिदायतुल्ला
- (d) Fakhruddin Ali Ahmed /फखरुद्दीन अली अहमद

**Ans : (d)** भारत में 26जून, 1975 से 21 मार्च, 1977 तक आंतरिक अशांति या गड़बड़ी के आधार पर आपातकाल घोषित था। भारत के तत्कालीन राष्ट्रपति फखरुद्दीन अली अहमद ने तत्कालीन भारतीय प्रधानमंत्री श्रीमती इंदिरा गाँधी की सलाह पर भारतीय संविधान के अनुच्छेद 352 के अधीन भारत में आपातकाल लागू करने की घोषणा कर दी थी।

28. **The Capital of Lebanon is:**  
**लेबनान की राजधानी है**

- (a) Beirut /बेरुत (b) Tripoli /त्रिपोली
- (c) Sidon /सीदोन (d) Tyre /टायर

**Ans : (a)** लेबनान आधिकारिक रूप से पश्चिमी एशिया में भूमध्य सागर के पूर्वी तट पर स्थित एक छोटा देश है। इसके उत्तर और पूर्व में सीरिया तथा दक्षिण में इजराइल स्थित हैं। 'बेरुत' लेबनान की राजधानी एवं लेबनानी पाउंड यहां की मुद्रा है। त्रिपोली उत्तरी अफ्रीका में स्थित लीबिया की राजधानी है।

29. **Which of the following is the currency of Kazakhstan?**

**कजाखस्तान की मुद्रा निम्न में से कौन सी है?**

- (a) Franc/फ्रैंक (b) Loti /लोटी
- (c) Tenge /तेंगे (d) Shekel /शेकेल

**Ans : (c)** कजाखस्तान दुनिया का नौवां सबसे बड़ा देश है। प्रारम्भ में यह देश सोवियत संघ का हिस्सा था। 1991 में सोवियत संघ के विघटन के बाद इसने अपने को स्वतंत्र घोषित किया। यहां की मुद्रा तेंगे हैं। कजाखस्तान की राजधानी 'अस्ताना' है।

30. **Which of the following is the most populated country in South America?**

**दक्षिण अमेरिका में निम्न में से कौन सा देश सबसे अधिक आबादी वाला देश है?**

- (a) Bolivia /बोलीविया (b) Brazil /ब्राजील
- (c) Peru /पेरू (d) Chile /चिली

**Ans : (b)** दक्षिणी अमेरिका विश्व का चौथा सबसे बड़ा महाद्वीप है। भूमध्य रेखा दक्षिणी अमेरिका महाद्वीप के अमेजन नदी के जंगलों के बीच से होकर गुजरती है। ब्राजील दक्षिणी अमेरिका महाद्वीप का सबसे बड़ा एवं सर्वाधिक आबादी वाला देश है, जिसका पूरे महाद्वीप के लगभग 48प्रतिशत भूभाग पर विस्तार है। ब्राजील जनसंख्या में दुनिया का पाँचवाँ सबसे बड़ा देश है।

31. **Which of the following nations of Asia is the largest producer of oil (petroleum)?**

**एशिया के निम्न देशों में से कौन सा देश तेल (पेट्रोलियम) का सबसे बड़ा उत्पादक देश है?**

- (a) Saudi Arabia/सउदी अरब
- (b) Yemen /यमन
- (c) Iran /ईरान
- (d) Iraq /इराक

**Ans : (a)** एशिया में सऊदी अरब कच्चे तेल (पेट्रोलियम) का सबसे बड़ा उत्पादक देश है। ओपेक (OPEC) पेट्रोलियम उत्पादन करने वाले देशों का संगठन है, जिसका मुख्यालय ऑस्ट्रिया के वियना शहर में है। वेनेजुएला तेल भंडारण में प्रथम स्थान रखता है जबकि सउदी अरब द्वितीय स्थान पर है।

32. **Which among the following is the oldest oil (petroleum) producing state of India?**

**निम्न में से कौन सा भारत का सबसे पुराना तेल (पेट्रोलियम) उत्पादक राज्य है?**

- (a) Odisha /ओडिशा
- (b) Jharkhand /झारखंड
- (c) Assam /असम
- (d) Madhya Pradesh /मध्य प्रदेश

**Ans : (c)** भारत में सबसे पुराना पेट्रोलियम उत्पादक राज्य असम है। डिगबोई शहर असम राज्य की तेल नगरी के रूप में जाना जाता है। डिगबोई (असम) में एशिया में पहली बार तेल कुँए का खनन हुआ एवं सन 1901 ई. में एशिया की पहली रिफाइनरी को शुरू किया गया था। डिगबोई में अभी तक तेल का उत्पादन करने वाले सबसे पुराने कुँए हैं।

33. **Who is the Chairperson of India's national Human Rights Commission as of August 2018?**

**अगस्त, 2018 के अनुसार, भारत के राष्ट्रीय मानवाधिकार आयोग के वर्तमान अध्यक्ष कौन है?**

- (a) Justice K.G. Balakrishnan /न्यायमूर्ति के.जी. बालकृष्णन

- (b) Justice Pinaki Chandra Ghose /न्यायमूर्ति पिनाकी चंद्र घोष  
 (c) Justice H.L. Dattu /न्यायमूर्ति एच.एल. दत्त  
 (d) Justice D. Murugesan /न्यायमूर्ति डी. मुरुगेशन

**Ans : (c)** भारतीय राष्ट्रीय मानवाधिकार आयोग एक स्वायत्त विधिक संस्था है। इसकी स्थापना 12 अक्टूबर 1993 को हुई थी। वर्तमान (अगस्त 2018) में भारतीय राष्ट्रीय मानवाधिकार आयोग के अध्यक्ष न्यायमूर्ति एच.एल. दत्त हैं। मानवाधिकार आयोग की स्थापना मानवाधिकार संरक्षण अधिनियम 1993 के तहत की गई है।

**34. What is the total number of commandos in the all-woman Special Weapons and Tactics (SWAT) team inducted in India by the Delhi Police in August 2018?**

अगस्त 2018 में भारत में दिल्ली पुलिस द्वारा गठित सर्व महिला स्पेशल वीपन्स और टैक्टिक्स (SWAT) टीम में कमांडो की कुल संख्या कितनी है?

- (a) 36 (b) 46  
 (c) 56 (d) 66

**Ans : (a)** दिल्ली पुलिस में आतंकवाद विरोधी अभियानों के लिए भारत की पहली - सर्वमहिला विशेष हथियार एवं रणनीति (एस.डब्ल्यू.ए.टी.) टीम गठित की गई है। इस टीम में कुल महिला कमांडो की संख्या '36' है।

**35. With which country has India signed an agreement in May 2018 on land border crossing?**

भारत ने मई 2018 में, लैंड बार्डर क्रॉसिंग समझौते पर किस देश के साथ हस्ताक्षर किए हैं?

- (a) Bhutan /भूटान  
 (b) Bangladesh /बांग्लादेश  
 (c) Myanmar /म्यांमार  
 (d) Nepal /नेपाल

**Ans : (c)** 3 जनवरी, 2018 को प्रधानमंत्री मोदी की अध्यक्षता में केन्द्रीय मंत्रिमंडल ने लैंड बार्डर क्रॉसिंग के संबंध में भारत व म्यांमार के बीच समझौते को मंजूरी दी। भारत ने 11 मई, 2018 को लैंड बार्डर क्रॉसिंग समझौते पर म्यांमार के साथ हस्ताक्षर किए। इस समझौते से दोनों देशों के नागरिकों के वैध पासपोर्टों व वीजा के आधार पर आवाजाही सुलभ होगी।

**36. Who was given the Outstanding Parliamentarian award for the year 2016 by the President of India in August 2018?**

वर्ष 2016 के लिए, भारत के राष्ट्रपति द्वारा अगस्त, 2018 में उत्कृष्ट संसदीय पुरस्कार से किसको नवाजा गया है?

- (a) Ghulam Nabi Azad /गुलाम नबी आजाद  
 (b) Dinesh Trivedi /दिनेश त्रिवेदी  
 (c) Dr. Nazma Heptullah /डा. नजमा हेपतुल्लाह  
 (d) Hukumdev Narayan Yadav /हुकुमदेव नारायण यादव

**Ans : (b)** विगत वर्षों के सर्वश्रेष्ठ सांसद पुरस्कार प्राप्त करने वाले व्यक्ति निम्नवत् हैं-

- 2013- नजमा ए हेपतुल्ला  
 2014- हुकुम देव नारायण यादव (भाजपा)  
 2015- गुलाम नबी आजाद (कांग्रेस)  
 2016- दिनेश त्रिवेदी (तृणमूल कांग्रेस)  
 2017- भातृहरी महताब (लोक बीजू जनता दल)

**37. Who is the Chairman of the Securities and Exchange Board of India (SEBI) as of August 2018?**

अगस्त, 2018 के अनुसार, भारतीय प्रतिभूति और विनियम बोर्ड (SEBI) का वर्तमान अध्यक्ष कौन है?

- (a) Ajay Tyagi /अजय त्यागी  
 (b) G. Mahalingam /जी. महालिंगम  
 (c) S.K. Mohanty /एस. के मोहंती  
 (d) U.K. Sinha /यू.के. सिन्हा

**Ans : (a)** भारतीय प्रतिभूति और विनियम बोर्ड (SEBI) की स्थापना 12 अप्रैल, 1988ई. को एक गैर सांविधिक निकाय के रूप में हुई थी। 30 जनवरी 1992 में एक अध्यादेश द्वारा सरकार ने इसे सांविधिक निकाय का दर्जा प्रदान कर दिया। वर्तमान में इसके अध्यक्ष 'अजय त्यागी' एवं मुख्यालय मुंबई में है।

**38. .... are used by dentists to see an enlarged image of the teeth.**

दांतों की वर्धित (enlarged) छवि को देखने के लिए दंत चिकित्सकों द्वारा ..... का उपयोग किया जाता है।

- (a) Concave mirrors /अवतल दर्पण  
 (b) Convex mirrors /उत्तल दर्पण  
 (c) Bifocal mirrors /बाइफोकल दर्पण  
 (d) Plain mirrors /सादा दर्पण

**Ans : (a)** दांतों की वर्धित (enlarged) छवि को देखने के लिए दंत चिकित्सकों द्वारा अवतल दर्पण का उपयोग किया जाता है। इसके अलावा मोटर गाड़ियों की हेड लाइट में भी अवतल दर्पण का प्रयोग किया जाता है।

जबकि उत्तल दर्पण मोटर गाड़ियों की साइड में लगे होते हैं। इसकी सहायता से गाड़ी का ड्राइवर अपने पीछे की गाड़ियों को देख सकता है। इसके अलावा स्ट्रीट लाइटों में भी उत्तल दर्पण का प्रयोग किया जाता है।

### संख्यात्मक क्षमता/Numerical Ability

**39. It took 75 days for 42 people to construct a house. What fraction of the same work can be completed by 28 people in 90 days?**

किसी घर को बनाने के लिए 42 व्यक्तियों द्वारा 75 दिन का समय लिया जाता है। 28 व्यक्तियों द्वारा 90 दिनों में काम का कितना भाग पूरा किया जा सकेगा?

- (a)  $\frac{2}{3}$  (b)  $\frac{4}{5}$

(c)  $\frac{5}{6}$

(d)  $\frac{7}{15}$

**Ans : (b)** यदि उपरोक्त 1 कार्य को 90 दिनों में करने वाले व्यक्तियों की संख्या 'x' हो तो

$$\frac{42 \times 75}{1} = \frac{x \times 90}{1}$$

या  $x = \frac{42 \times 75}{90} = 35$  दिन

चूंकि 35 व्यक्ति उस 1 कार्य को 90 दिन में करते हैं, अतः, 28 व्यक्ति 90 दिन में उस कार्य का,

$$= \frac{28 \times 90}{35 \times 90} = \frac{28}{35} = \frac{4}{5} \text{ भाग पूरा करेंगे।}$$

**वैकल्पिक विधि:** माना 28 व्यक्ति काम के x भाग को 91 दिनों में पूरा करते हैं।

$$\therefore \frac{M_1 D_1}{W_1} = \frac{M_2 D_2}{W_2}$$

$$\frac{42 \times 75}{1} = \frac{28 \times 90}{x}$$

$$x = \frac{5}{4}$$

40. Prabhat cycled a distance of 240 kilometre at a certain speed. If he cycled 3km faster every hour, he would have taken 4 hours fewer to reach the destination. What was the speed in km/hr at which Prabhat actually cycled?

प्रभात एक निश्चित गति से 240 किलोमीटर की दूरी तय करता है। वह प्रत्येक घंटे 3किमी. अधिक तेज गति से साइकिल चलाता है। तो वह गंतव्य तक पहुंचने में 4 घंटे कम समय लेता है। प्रभात ने वास्तव में साइकिल कितने किमी/घंटे की गति से चलाई?

- (a) 9 (b) 10  
(c) 12 (d) 15

**Ans : (c)** यदि साइकिल की गति x km/hr है तो-

$$\frac{240}{x} = \frac{240}{x+3} + 4$$

या  $\frac{240}{x} = \frac{240 + 4x + 12}{x+3}$

$$\Rightarrow 240x + 4x^2 + 12x = 240x + 720$$

$$\Rightarrow 4x^2 + 12x = 720$$

$$\Rightarrow x^2 + 3x - 180 = 0$$

या  $x = -15$  एवं  $x = 12$

अतः साइकिल की गति 12km/hr वास्तविक रूप में है।

41. In still water, Rajni can row 135 km in 7.5 hours, while she can row 48km upstream in 4 hours. What is the speed of the current in km/hr?

स्थिर जल में रजनी 7.5 घंटे में 135किमी नाव चला सकती है जबकि वह धारा के विपरीत 4 घंटे में 48 किमी नाव चला सकती है। पानी की धारा की गति किमी/घंटा में क्या है?

- (a) 4 (b) 4.5  
(c) 5 (d) 6

**Ans : (d)** यदि स्थिर जल में नाव की चाल x किमी/घं. है। एवं धारा की गति y किमी/घंटा है। तो

$$x = \frac{135}{7.5} = 18 \text{ किमी/घंटा}$$

धारा की विपरीत दिशा में नाव की चाल = (x-y) किमी/घंटा

अतः,  $x - y = \frac{48}{4}$

$$x - y = 12$$

या  $18 - y = 12$

$$y = 6 \text{ किमी./घंटा} = \text{धारा की चाल}$$

42. What is the value of

$$72 \div [38 - \{30 - (31 - 60 \div 4 \times 5)\}] =$$

निम्नलिखित का मान क्या है?

$$72 \div [38 - \{30 - (31 - 60 \div 4 \times 5)\}] =$$

- (a) -2 (b) -3  
(c) -4 (d) -8

**Ans : (a)** दिया गया व्यंजक,

$$72 \div [38 - \{30 - (31 - 60 \div 4 \times 5)\}]$$

$$= 72 \div [38 - \{30 - (31 - 15 \times 5)\}]$$

$$= 72 \div [38 - \{30 - (-44)\}]$$

$$= 72 \div [38 - \{30 + 44\}]$$

$$= 72 \div [38 - 74]$$

$$= 72 \div [-36]$$

$$= -2$$

43. What is the value of

$$113 + 11.3 + 1.13 + 0.113 + 0.0113 =$$

निम्नलिखित का मान क्या है?

$$113 + 11.3 + 1.13 + 0.113 + 0.0113 =$$

- (a) 125.5643 (b) 125.5453  
(c) 125.5553 (d) 125.5543

**Ans : (d)** दिया गया व्यंजक,

$$x = 113 + 11.3 + 1.13 + 0.113 + 0.0113$$

या  $x = 113 + 11 + 1 + 0.3 + 0.13 + 0.113 + 0.0113$

$$x = 125 + 0.5543$$

$$x = 125.5543$$

44. What is the difference between  $\frac{7}{16}$  and  $\frac{7}{48}$ ?

$\frac{7}{16}$  और  $\frac{7}{48}$  में क्या अंतर है?

(a)  $\frac{7}{48}$  (b)  $\frac{7}{24}$

(c)  $\frac{7}{12}$  (d)  $\frac{7}{32}$

Ans : (b) दिया गया व्यंजक,

$$x = \frac{7}{16} - \frac{7}{48}$$

$$x = \frac{7(48-16)}{16 \times 48}$$

$$x = \frac{7 \times 32}{16 \times 48}$$

$$x = \frac{7}{24}$$

45. 16, 24 और 28 में से प्रत्येक द्वारा विभाजित होने वाली सबसे बड़ी 4 अंकों की संख्या क्या है?

- (a) 9914 (b) 9764  
(c) 9744 (d) 9864

Ans : (c) यहाँ 16, 24 व 28 का ल.स.प. = 336

चूँकि चार अंकों की सबसे बड़ी संख्या = 9999

9999 को 336 से भाग देने पर प्राप्त शेषफल = 255

अतः 16, 24 एवं 28 से पूर्णतः विभाजित होने वाली संख्या = 9999 - 255 = 9744

46. 160, 720 और 400 का म.स.प. क्या है?

- (a) 20 (b) 40  
(c) 80 (d) 160

Ans : (c) दी गई संख्याओं 160, 720 एवं 400 का म.स.प.,

$$160 = 2 \times 2 \times 2 \times 2 \times 2 \times 5$$

$$720 = 2 \times 2 \times 2 \times 2 \times 3 \times 3 \times 5$$

$$400 = 2 \times 2 \times 2 \times 2 \times 5 \times 5$$

म.स.प. =  $2 \times 2 \times 2 \times 2 \times 5 = 80$  (उभयनिष्ठ अंक)

47. नीचे दी गई संख्याओं में से कौन सी संख्या पूर्णवर्ग नहीं है?

- (a) 20163 (b) 21316  
(c) 10404 (d) 14641

Ans : (a) चूँकि,

$$20163 = (143 \times 143)^2 - 286$$

$$21316 = 146 \times 146 = (146)^2$$

$$10404 = 102 \times 102 = (102)^2$$

$$14641 = 121 \times 121 = (121)^2$$

अतः 20163 एक पूर्ण वर्ग संख्या नहीं है।

48. यदि 264 को 31:13 के अनुपात में विभाजित किया जाता है तो छोटे भाग का मान क्या है?

- (a) 65 (b) 78  
(c) 91 (d) 104

Ans : (b) दी गई संख्या = 264

इसे 31:13 के अनुपात में विभाजित करने पर,

$$\text{छोटे भाग का मान} = \frac{264 \times 13}{31+13} = \frac{264 \times 13}{44} = 6 \times 13 = 78$$

49. किसी प्रवेश परीक्षा में अर्हता प्राप्त करने के लिए 72 प्रतिशत अंकों की आवश्यकता होती है यदि परीक्षा के अधिकतम अंक 650 हैं तो अर्हता-प्राप्ति अंकों के संदर्भ में कट ऑफ क्या है?

- (a) 432 (b) 450  
(c) 468 (d) 486

Ans : (c) परीक्षा का अधिकतम अंक = 650

अर्हता प्राप्त करने हेतु अंकों की संख्या = 650 का 72 प्रतिशत

$$\text{अतः कटऑफ} = \frac{650 \times 72}{100} = 468$$

50. ₹990 पर 5 वर्षों में 16% वार्षिक दर से अर्जित सामान्य ब्याज क्या होगा?

- (a) ₹891 (b) ₹829  
(c) ₹796 (d) ₹792

Ans : (d) मूलधन = ₹990, समय = 5 वर्ष

दर = 16 प्रतिशत वार्षिक

$$\text{सामान्य ब्याज} = \frac{990 \times 16 \times 5}{100} = ₹ 792$$

51. किसी वस्तु पर 23% के लाभ और 9% की हानि के बीच का अंतर ₹928 है। यहां पर विचाराधीन वस्तु का क्रम मूल्य क्या है?

- (a) ₹2640 (b) ₹2880  
(c) ₹2900 (d) ₹3220

Ans : (c) वस्तु पर 23% के लाभ और 9% की हानि के बीच का अंतर = ₹928

यदि वस्तु का क्रय मूल्य x है तो-

$$\frac{x(100+23)}{100} - \frac{x(100-9)}{100} = 928$$

$$\frac{123x - 91x}{100} = 928$$

$$\frac{32x}{100} = 928$$

या  $32x = 928 \times 100$

$$x = ₹2900$$

52. किसी खिलौने का अंकित मूल्य ₹2100 था इस पर सेल के दौरान दो उत्तरोत्तर छूट 20% और 15% दी गई थी। खिलाने का बिक्री मूल्य क्या था?

- (a) ₹1460 (b) ₹1428  
(c) ₹1365 (d) ₹1397

Ans : (b) छूट के बाद खिलौने का बिक्री मूल्य

$$= 2100 \times \left( \frac{100-20}{100} \right) \times \left( \frac{100-15}{100} \right)$$

$$= 2100 \times \frac{80}{100} \times \frac{85}{100} = 1428 \text{ ₹.}$$

53. सोहेल ने ₹2250 से एक कारोबार आरंभ किया जबकि त्रिशला 3 मास बाद कुछ राशि निवेश की। यदि 12 मास के अंत में (सोहेल के निवेश से), सोहेल और त्रिशला ने लाभ को 25:24 के अनुपात में बांटा है तो त्रिशला ने कितना निवेश किया था?

- (a) ₹2160 (b) ₹2480  
(c) ₹2880 (d) ₹2920



**Ans : (c)** माना त्रिशला की पूंजी = x रुपये  
तो सोहेल व त्रिशला की पूंजियों का अनुपात  
= 2250 : 12 : x (12-3)  
= 27000 : 9x = 3000 : x  
अब, 3000 : x = 25 : 24  
या  $\frac{3000}{x} = \frac{25}{24}$   
या  $x = \frac{3000 \times 24}{25}$   
 $x = 120 \times 24 = 2880$

54. जितेंद्र और उमर द्वारा प्राप्त स्कोर का औसत 70 है, उमर और श्यामल द्वारा प्राप्त स्कोर का औसत 56 है, जबकि श्यामल और जितेंद्र द्वारा प्राप्त स्कोर का औसत 78 है। जितेंद्र उमर और श्यामल द्वारा प्राप्त स्कोर का औसत क्या है?  
(a) 67 (b) 68  
(c) 69 (d) 69.5

**Ans : (b)** यदि, जितेंद्र का स्कोर x एवं उमर का 'y' और श्यामल का 'z' है तो-  
 $\frac{x+y}{2} = 70$  या  $x+y = 140$  ..... (i)  
 $\frac{y+z}{2} = 56$  या  $y+z = 112$  ..... (ii)  
 $\frac{z+x}{2} = 78$  या  $z+x = 156$  ..... (iii)  
इस प्रकार तीनों को जोड़ने पर-  
 $2(x+y+z) = 408$   
या  $x+y+z = 204$   
अतः x, y तथा z के स्कोरों का औसत =  $\frac{204}{3} = 68$

55. 15:x::5:y हो तो x:y = ?  
(a) 2 : 1 (b) 1 : 3  
(c) 3 : 1 (d) 1 : 2

**Ans : (c)** दिया गया व्यंजक 15:x:: 5:y  
तब,  $\frac{15}{x} = \frac{5}{y}$   
या  $\frac{x}{y} = \frac{15}{5} = \frac{3}{1}$   
 $x : y = 3 : 1$

56. ₹1200 को दो साल के लिए 10% वार्षिक चक्रवृद्धि ब्याज पर दिया जाता है। तो अर्जित ब्याज कितना होगा?  
(a) ₹264 (b) ₹246  
(c) ₹240 (d) ₹252

**Ans : (d)** मूलधन = ₹1200, दर = 10% वार्षिक  
समय = 2 वर्ष  
चक्रवृद्धि मिश्रधन =  $1200 \times \left(1 + \frac{10}{100}\right)^2$   
 $= 1200 \times \frac{121}{100} = ₹1452$   
चक्रवृद्धि ब्याज =  $1452 - 1200 = ₹252$

57. 60 व्यक्ति किसी दीवार को बनाने में 36 दिन लगाते हैं काम का छठा हिस्सा पूरा होने पर, एक चौथाई श्रमिक काम छोड़कर चले जाते हैं। काम को पूरा करने में कुल मिलाकर कितने दिन का समय लेगा?  
(a) 46 (b) 45  
(c) 40 (d) 48

**Ans : (a)** यहाँ 60 व्यक्ति 1 काम को करते हैं = 36 दिन में  
एवं यदि x दिन में 60 व्यक्ति उस काम का  $\frac{1}{6}$  भाग करते हैं तो

$\frac{60 \times 36}{1} = \frac{60 \times 6 \times x}{1}$   
या  $x = 6$  दिन  
अब 60 व्यक्ति का  $\frac{1}{4} = 15$  व्यक्तियों के चले जाने के बाद  
शेष व्यक्ति =  $60 - 15 = 45$   
एवं शेष काम =  $\frac{5}{6}$

अब यदि 60 व्यक्ति  $\frac{1}{6}$  काम करते हैं 6 दिन में,

तब 45 व्यक्ति  $\frac{5}{6}$  काम y दिन में करें तो-

$$\frac{60 \times 6}{1} = \frac{45 \times y}{\frac{5}{6}}$$

$$60 \times 6 = 9y$$

$$y = 40$$

अब कुल लगे दिनों की संख्या =  $x+y = 6+40 = 46$  दिन

### मानसिक क्षमता/Mental Ability

58. नीचे ? के स्थान पर सर्वाधिक उपयुक्त विकल्प कौन सा है?

EV : 27 :: JQ : ?

- (a) 25 (b) 26  
(c) 27 (d) 29

**Ans : (c)** जिस प्रकार से-

$$\begin{array}{ccc} E & Y & : & 27 \\ \downarrow & \downarrow & & \\ 5 & + & 22 & = & 27 \end{array}$$

उसी प्रकार से-

$$\begin{array}{ccc} J & Q & : & ? \\ \downarrow & \downarrow & & \\ 10 & + & 17 & = & 27 \end{array}$$

59. नीचे ? के स्थान पर सर्वाधिक उपयुक्त विकल्प कौन सा है?

BCE : 4610 :: KMQ : ?

- (a) 222634 (b) 111417  
(c) 111317 (d) 111217

Ans : (a) जिस प्रकार से-

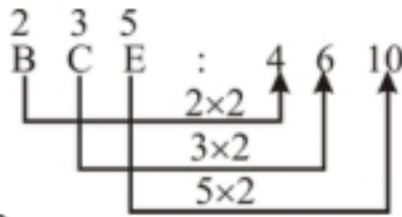

ठीक उसी प्रकार से-

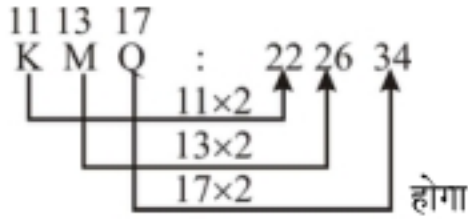

60. उस विकल्प का चयन करें जो कि तीसरे पद से ठीक उसी प्रकार से संबंधित है जैसे कि दूसरा पद पहले पद से संबंधित हैं:

ज्योतिषशास्त्र : भविष्य :: वनस्पतिशास्त्र : ?

- (a) पौधे (b) पत्ते  
(c) तना (d) मिट्टी

Ans : (a) जिस प्रकार से ज्योतिषशास्त्र में भविष्य का अध्ययन किया जाता है। ठीक उसी प्रकार से वनस्पतिशास्त्र में पादपों (पेड़-पौधों) का अध्ययन किया जाता है।

61. निम्न अक्षर श्रृंखला में आगे क्या आयेगा?

BEH, DGJ, FIL, HKN, ?

- (a) IJP (b) IKP  
(c) JKP (d) JMP

Ans : (d) दी गई अक्षर श्रृंखला पूर्ण रूप में निम्नवत् होगी-

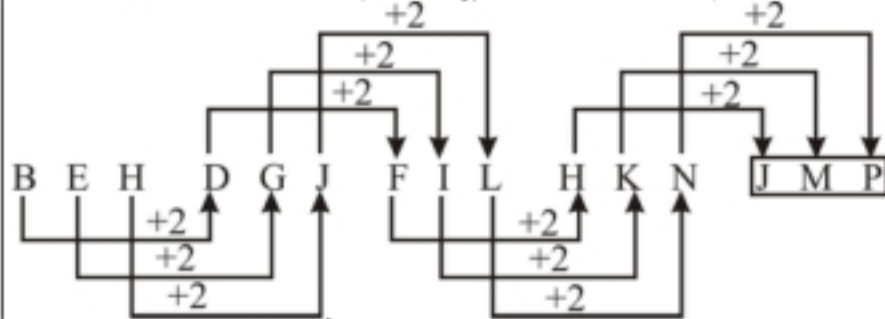

अतः विकल्प (d) सही है।

62. निम्न अक्षर श्रृंखला में आगे क्या आयेगा?

AU, EO, II, OE, ?

- (a) SA (b) OO  
(c) UA (d) VA

Ans : (c) दी गई अक्षर श्रृंखला निम्नवत् होगी-

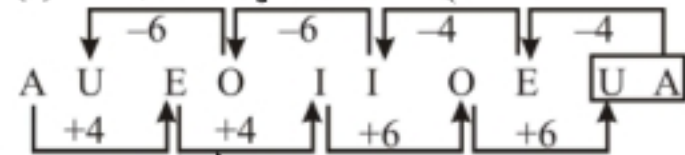

अतः विकल्प (c) सही है।

63. निम्न अक्षर श्रृंखला में आगे क्या आयेगा?

CF, FI, IL, ?

- (a) IJ (b) LO  
(c) OP (d) MO

Ans : (b) दी गई अक्षर श्रृंखला निम्नवत् होगी-

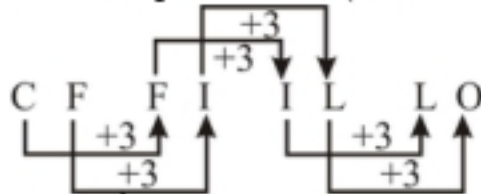

अतः विकल्प (b) सही है।

64. निम्न संख्या श्रृंखला में आगे क्या आयेगा?

12, 23, 34, 45, ?

- (a) 52 (b) 54  
(c) 56 (d) 58

Ans : (c) दी गई संख्या श्रृंखला निम्नवत् पूर्ण होगी-

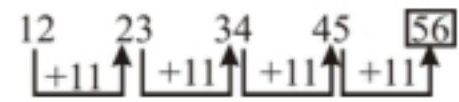

अतः विकल्प (c) सही है।

65. निम्न संख्या श्रृंखला में आगे क्या आयेगा?

151, 7, 181, 10, 211, 4, 241, ?

- (a) 4 (b) 6  
(c) 7 (d) 9

Ans : (c) दी गई अक्षर श्रृंखला निम्नवत् होगी-

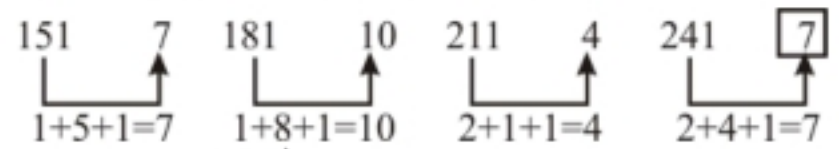

अतः विकल्प (c) सही है।

66. निम्न संख्या श्रृंखला में अगली संख्या क्या होगी?

2225, 2289, 2361, ?

- (a) 2400 (b) 2411  
(c) 2421 (d) 2441

Ans : (d) दी गई अक्षर श्रृंखला निम्नवत् होगी-

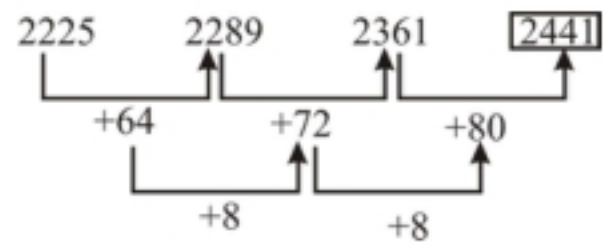

अतः विकल्प (d) सही है।

67. निम्न संख्या श्रृंखला में अगली संख्या क्या होगी?

315, 317, 322, 329, 340, ?

- (a) 352 (b) 353  
(c) 357 (d) 363

Ans : (b) निम्न संख्या श्रृंखला पूर्ण रूप से निम्नवत् होगी। श्रृंखला की प्रत्येक अगली संख्या अपनी पूर्व संख्या में क्रमानुसार एक अभाज्य संख्या जोड़ने पर प्राप्त हो रही है।

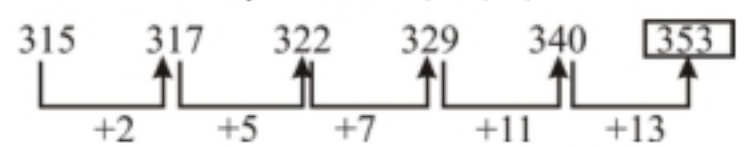

जहाँ पर 2, 5, 7, 11, व 13 अभाज्य संख्याएँ हैं अतः यहां पर विकल्प (b) सही होगा।

68. दक्षिण-पूर्व की ओर मुख किए हुए एक व्यक्ति 45° पर घड़ी की सुई की दिशा में मुड़ जाता है, फिर वह 180° पर घड़ी की सुई की दिशा में मुड़ जाता है।

अब उसका मुख किस दिशा में है?

- (a) पूर्व (b) उत्तर  
(c) दक्षिण (d) पश्चिम

Ans : (b)

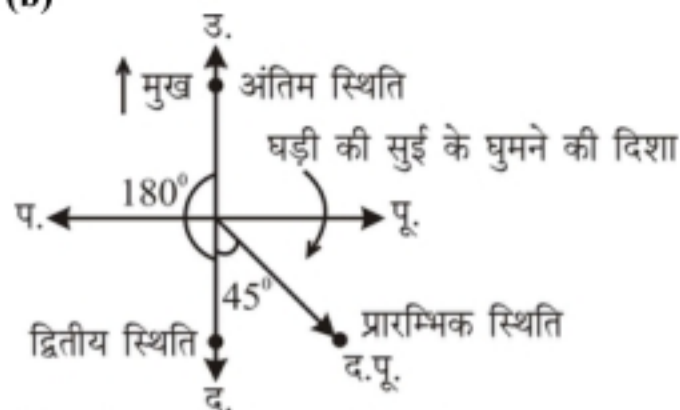

अतः आरेख से स्पष्ट है कि अंत में व्यक्ति का मुख उत्तर दिशा में है।

69. अतुल उत्तर की ओर 5 किमी. चलता है और फिर बाईं ओर मुड़ जाता है। 3 किमी. चलने के बाद वह दाईं ओर मुड़ जाता है और 5 किमी चलता है। अब वह अपने आरंभिक बिन्दु से किस दिशा में है?

- (a) उत्तर पूर्व (b) उत्तर-पश्चिम  
(c) दक्षिण-पश्चिम (d) दक्षिण-पूर्व

Ans : (b) आरेख से स्पष्ट है कि अतुल यात्रा के अंत में अपने प्रारम्भिक बिंदु से उत्तर-पश्चिम दिशा में है।

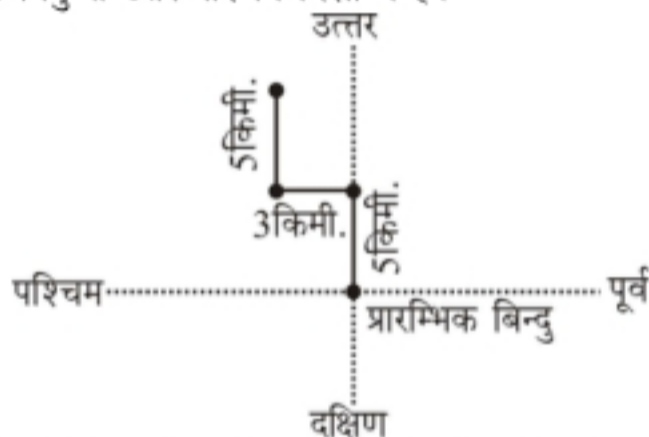

70. नीचे दिए गए प्रश्न में एक कथन शामिल है जिसके अनुसार दो तर्क क्रमांक I और II दिए गए हैं। आपको यह तय करना होगा कि कौनसा/कौनसे तर्क मजबूत है/हैं?

कथन: क्या सरकार को दालों के निर्यात पर प्रतिबंध लगाना चाहिए?

तर्क: I : हाँ, इससे भारत में दालों की कीमत कम हो जाएगी।

II : नहीं, इस निर्णय से निर्यात उद्योग में नौकरियां समाप्त हो जाएगी।

- (a) केवल तर्क I मजबूत है  
(b) केवल तर्क II मजबूत है  
(c) न तो तर्क I न ही तर्क II मजबूत है  
(d) तर्क I और तर्क II दोनों मजबूत हैं

Ans : (a) सरकार द्वारा निर्यात उद्योग में दालों के निर्यात पर प्रतिबन्ध लगाने से देश में दालों के भण्डार में वृद्धि होगी जिससे दालों की मात्रा बाजार में अधिक उपलब्ध होने से दाल की कीमतों कमी आएगी। किंतु आवश्यक नहीं कि इस निर्णय से निर्यात उद्योग में नौकरियां समाप्त हो जाएं। क्योंकि निर्यात उद्योग में केवल दालें ही नहीं वरन अनेक प्रकार की वस्तुएं शामिल होती हैं। अतः केवल तर्क (I) मजबूत है।

71. नीचे दिए गए प्रश्न में एक कथन शामिल है जिसके अनुसार दो तर्क क्रमांक I और II दिए गए हैं। आपको यह तय करना होगा कि कौनसा/कौनसे तर्क मजबूत है/हैं?

कथन: क्या अंतरजातीय विवाह को भारत में प्रोत्साहित किया जाना चाहिए?

तर्क: I : हाँ, यह जाति व्यवस्था को समाप्त कर देगा

II : नहीं, यह हमारी भारतीय परिवार प्रणाली को नष्ट कर देगा।

- (a) केवल तर्क I मजबूत है  
(b) केवल तर्क II मजबूत है  
(c) न तो तर्क I न ही तर्क II मजबूत है  
(d) तर्क I और तर्क II दोनों मजबूत हैं

Ans : (a) भारत में अन्तरजातीय विवाह प्रणाली को प्रोत्साहित किया जाना चाहिए ताकि एक जाति के पुरुष/स्त्री का विवाह दूसरी जाति के स्त्री/पुरुष से हो सके। ऐसा करने से समाज में जाति/पाँति की व्यवस्था की समाप्ति होगी। अन्तरजातीय विवाह व्यवस्था से हमारी भारतीय परिवार प्रणाली पर प्रभाव नहीं पड़ेगा। अतः यहां पर केवल तर्क (I) मजबूत है।

72. 'खेती' का 'मानसून' से वही संबंध है जो 'बाजार' का ..... से है।

- (a) मांग (b) मूल्य  
(c) छूट (d) अर्थव्यवस्था

Ans : (a) जिस प्रकार खेती मानसून के उतार चढ़ाव पर निर्भर करती है उसी प्रकार का संबंध बाजार और मांग का है क्योंकि मांग में उतार चढ़ाव बाजार की दिशा तय करती है।

73. उस विकल्प का चयन करें जो कि तीसरे पद से ठीक उसी प्रकार से संबंधित है जैसे कि दूसरा पद पहले पद से संबंधित है;

दवा: डिस्पेंसरी :: बन्दूक : ?

- (a) फैक्टरी (b) शस्त्रागार  
(c) मधुमक्खियों का छत्ता (d) पक्षीशाल

Ans : (b) जिस प्रकार से दवा औषधालय (Dispensary) में रखी जाती है या संग्रह की जाती है ठीक उसी प्रकार से बंदूक शस्त्रागार (Armoury) में रखी या संग्रह की जाती है।

74. वृत्त का चाप से वही संबंध है जो घर का ..... से है।

- (a) दरवाजे (b) खिड़की  
(c) हैंडल (d) कमरे

Ans : (a) जिस प्रकार वृत्त के साथ उसके चाप का संबंध है। ठीक उसी प्रकार से यहां पर घर का संबंध 'दरवाजे' से है।

75. उस विकल्प का चयन करें जो कि तीसरे पद से ठीक उसी प्रकार से संबंधित है जैसे कि दूसरा पद पहले पद से संबंधित है:

शर्ट : पैट :: ताले : ?

- (a) दरवाजे (b) चाबी  
(c) चीन (d) लोहा

**Ans : (b)** जिस प्रकार से शर्ट के साथ पैट का प्रयोग किया जाता है। ठीक उसी प्रकार से ताले के साथ चाबी का प्रयोग किया जाता है।

76. 'EFG' '789' से उसी प्रकार से संबंधित है जैसे 'OPQ' .....से संबंधित है:

- (a) 171819 (b) 131415  
(c) 151617 (d) 678

**Ans : (a)** जिस प्रकार से-

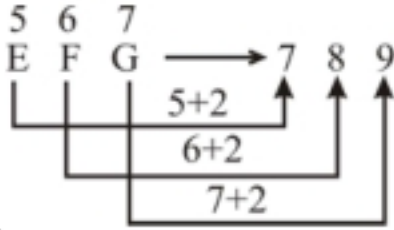

ठीक उसी प्रकार से-

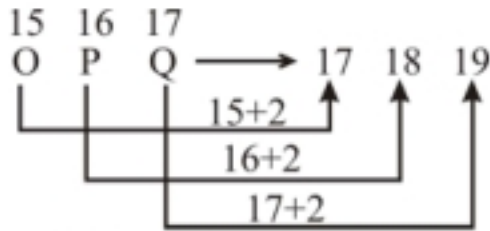

77. निम्न आकृति की दर्पण छवि की पहचान करें।

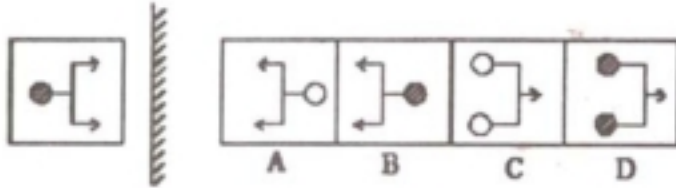

- (a) A (b) B  
(c) C (d) D

**Ans : (b)** किसी दी गई आकृति के 'दर्पण प्रतिबिम्ब में' आकृति का दायीं ओर वाला भाग बायीं ओर तथा बायीं ओर वाला भाग दायीं ओर चला जाता है। अतः यहां चित्र (B) दी गई आकृति की सही दर्पण छवि है।

78. जब बिंदीदार रेखा पर पारदर्शी शीट (बाईं ओर नीचे दर्शाया हुआ) को मोड़ दिया जाता है तो पैटर्न कैसा दिखाई देगा?

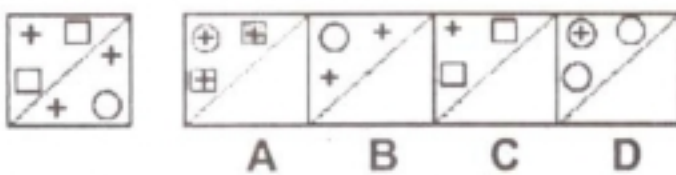

- (a) A (b) B  
(c) C (d) D

**Ans : (a)** दी गई प्रश्न आकृति में बिंदीदार रेखा पर पारदर्शी शीट को बाईं ओर मोड़ने पर शीट के बाईं ओर के '+' चिन्ह 'O' के अन्दर होंगे एवं दाईं ओर के '+' चिन्ह वर्ग '□' के अंदर होंगे एवं पैटर्न के अनुसार दिखाई देगा।

79. निम्न आकृति की पानी में छवि क्या होगी?

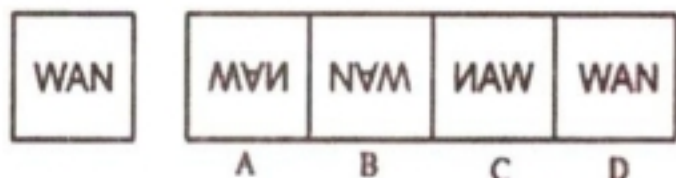

- (a) A (b) B  
(c) C (d) D

**Ans : (a)** किसी आकृति में जल प्रतिबिम्ब में आकृति का ऊपर वाला भाग नीचे की ओर एवं नीचे वाला भाग ऊपर की ओर चला जाता है। जबकि आकृति का दायीं व बायां भाग अपरिवर्तित रहता है। यहां पर प्रश्न आकृति का जल प्रतिबिम्ब विकल्प (A) की आकृति **MVA** की तरह होगा।

80. आकृति (X) में दिखाए गए अनुसार निम्न शीट से एक बॉक्स बनाया जा सकता है। जिस ओर 'L' लिखा है उसकी विपरीत (opposite) दिशा में कौन सा अक्षर होगा?

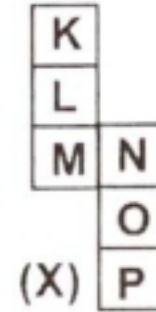

- (a) O (b) P  
(c) N (d) K

**Ans : (a)**

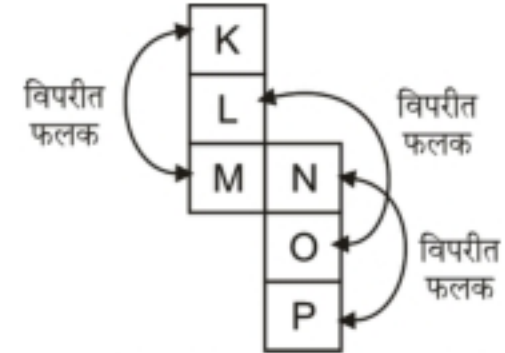

उपरोक्त दी गई आकृति के शीट के बनाए गए बॉक्स के जिस ओर 'L' लिखा है उसकी विपरीत दिशा में अक्षर 'O' होगा।

81. अनु अपनी मित्र के साथ एक स्टेटस अवार्ड के लिए प्रतिस्पर्धा कर रही है। अवार्ड एक निश्चित समय के भीतर मौखिक प्रस्तुति के माध्यम से निर्णित किया जाता है। अनु समय सीमा में अपनी प्रस्तुति पूरी करती है और उसकी मित्र को जूरी द्वारा निश्चित समय से अधिक समय तक बोलने की अनुमति दी जाती है। इस पर अनु द्वारा की जाने वाली सबसे अच्छी प्रतिक्रिया क्या होनी चाहिए?

- (a) इस भेदभाव के लिए उच्च प्राधिकारियों से शिकायत दर्ज करना।  
(b) न्याय के लिए जनता के साथ बैठक आयोजित करना।  
(c) उस जगह से चला जाना।  
(d) अपना नाम वापस लेने के लिए चयन समिति से अनुरोध करना।

**Ans : (a)** यहाँ पर स्टेटस अवार्ड में अवार्ड को एक निश्चित समय के भीतर मौखिक प्रस्तुति द्वारा निर्णित किया जाता है एवं अनु निश्चित समय के भीतर अपनी प्रस्तुति को पूर्ण करती है लेकिन उसकी मित्र को जूरी द्वारा उस निश्चित समय से अधिक समय तक बोलने की अनुमति दी जाती है। अतः अनु को इस भेदभाव के लिए अपने उच्च प्राधिकारियों से शिकायत करनी चाहिए कि मित्र को अधिक समय क्यों दिया जा रहा है।

82. एक समान्तर श्रेणी 7, 13, 19..... में 19वीं संख्या क्या होगी?  
 (a) 125 (b) 120  
 (c) 115 (d) 110

**Ans : (c)** दी गई श्रेणी 7, 13, 19, .....  
 समान्तर श्रेणी का प्रथम पद  $a = 7$   
 सार्व अन्तर =  $13 - 7 = 6$   
 श्रेणी का 19वाँ पद  $T_{19} = 7 + (19 - 1) \times 6$   
 $T_{19} = 7 + 108 = 115$

83. निम्नलिखित श्रृंखला में अगली संख्या कौन सी है?  
 4, 9, 17, 35, 69, ?  
 (a) 139 (b) 138  
 (c) 140 (d) 142

**Ans : (a)** दी गई श्रृंखला पूर्ण रूप से निम्नवत् होगी-

$$\begin{array}{ccccccc} & & 9 \times 2 - 1 & & 35 \times 2 - 1 & & \\ & & \swarrow & & \swarrow & & \\ 4 & & 9 & & 17 & & 35 & & 69 & & 139 \\ & \swarrow & & \swarrow & & \swarrow & & \swarrow & & \swarrow & \\ & 4 \times 2 + 1 & & 17 \times 2 + 1 & & 69 \times 2 + 1 & & & & & \end{array}$$

84. निम्नलिखित श्रृंखला में अगली संख्या कौन सी है?  
 4, 12, 16, 80, 86, 602, ?  
 (a) 603 (b) 610  
 (c) 608 (d) 620

**Ans : (b)** दी गई श्रृंखला पूर्ण रूप में निम्नवत् होगी-

$$\begin{array}{ccccccc} 4 & & 12 & & 16 & & 80 & & 86 & & 602 & & 610 \\ \uparrow & & \uparrow & & \uparrow & & \uparrow & & \uparrow & & \uparrow & & \uparrow \\ \times 3 & & + 4 & & \times 5 & & + 6 & & \times 7 & & + 8 & & \\ (4 \times 3) & & (12 + 4) & & (16 \times 5) & & (80 + 6) & & (86 \times 7) & & (602 + 8) & & \end{array}$$

85. एक कक्षा की लड़कियां एक पंक्ति में खड़ी हैं। एक लड़की, दोनों छोरों से क्रमशः सोलहवीं है। कक्षा में कितनी लड़कियाँ हैं?  
 (a) 27 (b) 30  
 (c) 31 (d) 23

**Ans : (c)** पंक्ति में खड़ी समस्त लड़कियों में से पंक्ति के बीच वाली लड़की दोनों छोरों से गिनने पर क्रमशः सोलहवीं हैं अतः पंक्ति में लड़कियों की संख्या -  
 $(16 + 16) - 1 = 32 - 1 = 31$  है।

86. जिन्होंने परीक्षा उत्तीर्ण की है, उनमें से सुनील, शीर्ष से सातवें स्थान पर और नीचे से सोलहवें, स्थान पर हैं चार लड़कों ने प्रतियोगिता में भाग नहीं लिया और दो इसमें असफल रहे। कक्षा में कितने लड़के थे?  
 (a) 20 (b) 25  
 (c) 30 (d) 28

**Ans : (d)** यहाँ सुनील उन लड़कों में से है जिन्होंने परीक्षा उत्तीर्ण की है एवं वह इनमें शीर्ष से सातवें व नीचे से सोलहवें स्थान पर है। अतः परीक्षा उत्तीर्ण किए हुए लड़कों की संख्या  
 $= (7 + 16) - 1 = 22$   
 प्रतियोगिता से अनुपस्थित लड़कों की संख्या = 4  
 असफल हुए लड़कों की संख्या = 2  
 कक्षा में कुल लड़कों की संख्या =  $22 + 4 + 2 = 28$

87. लड़कों की एक पंक्ति में, विजय बाएं छोर से दसवें स्थान पर है और विक्रम दाएं छोर से सातवें स्थान पर हैं अगर विजय और विक्रम के बीच ग्यारह लड़के हैं तो पंक्ति में कितने लड़के हैं?  
 (a) 28 (b) 36  
 (c) 43 (d) 22

**Ans : (a)** लड़कों की पंक्ति में बाएं छोर से विजय तक लड़कों की कुल संख्या = 10  
 दायें छोर से विक्रम तक कुल लड़कों की संख्या = 7  
 विजय एवं विक्रम के बीच कुल लड़कों की संख्या = 11  
 पंक्ति में कुल लड़कों की संख्या =  $10 + 7 + 11 = 28$

88. यदि महीने का आठवां दिन, शुक्रवार से दो दिन पहले होता है तो, महीने का इक्कीसवां दिन, कौनसा दिन होगा?  
 (a) सोमवार (b) मंगलवार  
 (c) बुधवार (d) शुक्रवार

**Ans : (b)** महीने का आठवां दिन = शुक्रवार - 2 दिन  
 अतः शुक्रवार = महीने का दसवां दिन  
 महीने का 21वां दिन = शुक्रवार + 11 दिन  
 अतः  $10 + 7 = 17$  वें दिन = शुक्रवार  
 तथा  $17 + 4 = 21$ वां दिन मंगलवार होगा।

89. यदि पहली मई को मंगलवार है तो पहली जून को ..... होगा।  
 (a) गुरुवार (b) शुक्रवार  
 (c) शनिवार (d) सोमवार

**Ans : (b)** यहाँ 2 मई से 1 जून तक कुल दिनों की संख्या = 31  
 $\therefore$  विषम दिन =  $\frac{31}{7} = 3$  (शेष)  
 अतः 1 जून को मंगलवार + तीन वार = शुक्रवार होगा

90. किसी कोड भाषा में CRIMINAL को RCJNJLAN के रूप में लिखा जाता है तो उसी भाषा में TERMITES को कैसे कोडित किया जाएगा?  
 (a) ETJPSNOK (b) TPJKMNB  
 (c) ETSNJSET (d) SNJPOKLA

**Ans : (c)** जिस प्रकार से-

$$\begin{array}{cccc} C & & R & & I & & M & & I & & N & & A & & L \\ & \swarrow & & \swarrow & & \swarrow & & \swarrow & & \swarrow & & \swarrow & & \swarrow & \\ & R & & C & & J & & N & & J & & L & & A & \\ & & & & & & & & & & & & & & \\ & & & & & & & & & & & & & & \end{array}$$

ठीक उसी प्रकार से-

$$\begin{array}{cccc} T & & E & & R & & M & & I & & T & & E & & S \\ & \swarrow & & \swarrow & & \swarrow & & \swarrow & & \swarrow & & \swarrow & & \swarrow & \\ & E & & T & & S & & N & & J & & S & & E & \\ & & & & & & & & & & & & & & \\ & & & & & & & & & & & & & & \end{array}$$

होगा।

91. किसी कोड भाषा में GRAMMAR को HSBNNBS के रूप में लिखा जाता है तो उसी कोड भाषा में GRATING को कैसे कोडित किया जाएगा?

- (a) NIGRATG (b) HSBUJOH  
(c) ARG TGNI (d) ANCPK L

Ans : (b) जिस प्रकार से, ठीक उसी प्रकार से

G $\xrightarrow{+1}$ H	G $\xrightarrow{+1}$ H
R $\xrightarrow{+1}$ S	R $\xrightarrow{+1}$ S
A $\xrightarrow{+1}$ B	A $\xrightarrow{+1}$ B
M $\xrightarrow{+1}$ N	T $\xrightarrow{+1}$ U
M $\xrightarrow{+1}$ N	I $\xrightarrow{+1}$ J
A $\xrightarrow{+1}$ B	N $\xrightarrow{+1}$ O
R $\xrightarrow{+1}$ S	G $\xrightarrow{+1}$ H

होगा।

92. यदि किसी कोड भाषा में COURSE, AMSPQC बन जाता है तो उसी कोड भाषा में SPEAK क्या बन जाएगा?

- (a) QNCYI (b) QNCLJ  
(c) NCPLO (d) YKMGP

Ans : (a) जिस प्रकार से, ठीक उसी प्रकार से होगा।

C $\xrightarrow{-2}$ A	S $\xrightarrow{-2}$ Q
O $\xrightarrow{-2}$ M	P $\xrightarrow{-2}$ N
U $\xrightarrow{-2}$ S	E $\xrightarrow{-2}$ C
R $\xrightarrow{-2}$ P	A $\xrightarrow{-2}$ Y
S $\xrightarrow{-2}$ Q	K $\xrightarrow{-2}$ I
E $\xrightarrow{-2}$ C	

93. दिए गए शब्द में अक्षरों के ऐसे कितने जोड़े हैं जिनमें उनके बीच उतने ही अक्षर हैं जितने कि अंग्रेजी वर्णमाला में उनके बीच हैं?

PARCEL

- (a) तीन (b) दो  
(c) चार (d) एक

Ans : (b) शब्द (PARCEL) में, PAR, एवं ARC का अवलोकन करने पर,

PAR - PQR  
ARC - ABC

अर्थात् कुल दो जोड़े उपलब्ध हैं।

94. जब SWITCH शब्द के अक्षरों को वर्णमाला के क्रम में लगाया जाए तब कितने अक्षरों के स्थान अपरिवर्तित रहेंगे?

- (a) तीन (b) चार  
(c) एक (d) दो

Ans : (c) दिया गया शब्द SWITCH

अक्षरों को वर्णमाला के क्रम में लगाने पर, CHISTW  
अतः केवल 'I' एक अकेला अक्षर है जिसका स्थान अपरिवर्तित रहता है।

95. एक महिला की ओर संकेत करते हुए एक औरत ने कहा, "वह मेरे पिता के एकमात्र बेटे की दादी की पुत्रवधु है।" पुत्रवधु का सुनिता से क्या संबंध है?

- (a) मामी/ मौसी  
(b) चाची/ताई/बुआ  
(c) बहन  
(d) संबंध निर्धारित नहीं किया जा सकता है

Ans : (d)

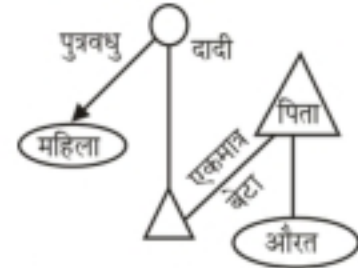

चूँकि प्रश्न में सुनिता के बारे में कोई सूचना नहीं दी गई है अतः संबंध निर्धारित नहीं किया जा सकता है।

96. एक लड़की, एक लड़के को अपनी मां के भाई के पुत्र के रूप में पेश करती है। लड़का का लड़की से क्या संबंध है?

- (a) पिता (b) भतीजी/भांजी  
(c) चाचा/ताऊ/फूफा/मामा (d) पैतृक/मातृक भाई

Ans : (d)

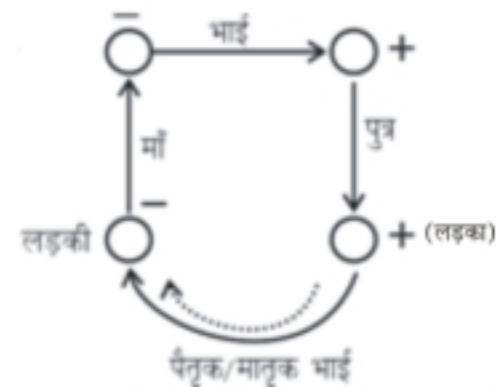

यहाँ पर, लड़की के माँ के भाई (लड़की के मामा) का पुत्र लड़की का पैतृक/मातृक भाई (Cousin Brother) होगा।

97. उस विकल्प को चुनिए जो तीसरे पद से वही संबंध साझा करता है जो दूसरा पद पहले पद से साझा करता है।

व्हेल : स्तनधारी :: चूहा : --

- (a) कृतक (b) कीट  
(c) स्तनधारी (d) सरीसृप

Ans : (c) जिस प्रकार से व्हेल एक स्तनधारी वर्ग का प्राणी है। ठीक उसी प्रकार से चूहा भी स्तनधारी वर्ग का प्राणी है। अतः विकल्प (c) सही है।

98. उस विकल्प को चुनिए जो तीसरे पद से वही संबंध साझा करता है जो दूसरा पद पहले पद से साझा करता है।

एथनोलॉजी : मानव जाति :: सेस्मोलॉजी : --

- (a) चाँद (b) भूकंप  
(c) सूर्य (d) तारे

Ans : (b) जिस प्रकार एथनोलॉजी में मानव जाति का अध्ययन किया जाता है। ठीक उसी प्रकार से सेस्मोलॉजी में भूकम्प तथा उसके कारणों एवं प्रभावों आदि का अध्ययन किया जाता है।

99. निम्न वेन आरेख उन व्यापारियों के बारे में जानकारी दिखाता है जो व्यापार करते हैं।

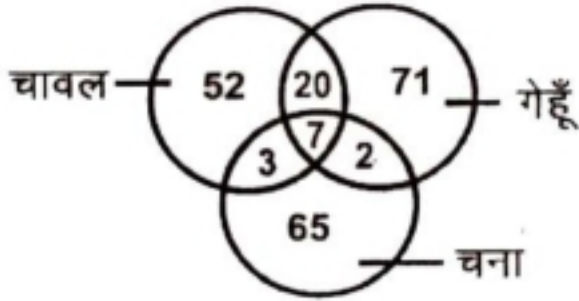

कितने व्यापारी केवल गेहूँ और चने का व्यापार करते हैं?

- (a) 2 (b) 138  
(c) 136 (d) 73

**Ans : (a)** दिए गए वेन आरेख से स्पष्ट है कि - केवल गेहूँ और चने का व्यापार करने वाले व्यापारियों की संख्या 2 है।

100. निम्न वेन आरेख उन व्यापारियों के बारे में जानकारी दिखाता है जो व्यापार करते हैं।

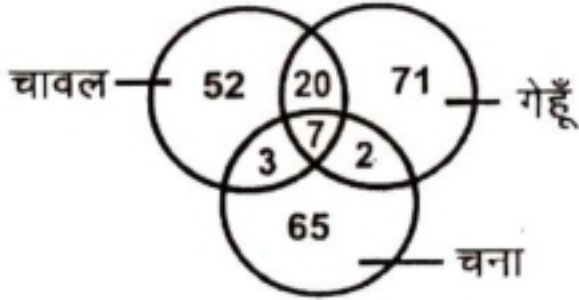

केवल गेहूँ और चने के व्यापारियों की संख्या का, केवल चावल और गेहूँ के व्यापारियों के साथ क्या अनुपात है?

- (a) 1:10 (b) 10:1  
(c) 1:4 (d) 4:1

**Ans : (a)** यहाँ केवल, गेहूँ और चने के व्यापारियों की संख्या = 2

एवं केवल चावल एवं गेहूँ के व्यापारियों की संख्या = 20

∴ अभीष्ट अनुपात

$$= \frac{2}{20} = \frac{1}{10}$$

$$= 1 : 10$$

101. निम्न वेन आरेख उन व्यापारियों के बारे में जानकारी दिखाता है जो व्यापार करते हैं।

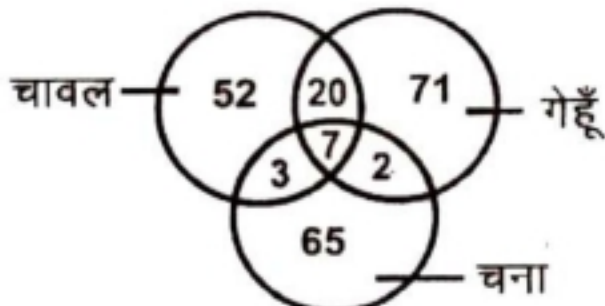

केवल चावल और गेहूँ के व्यापारियों की संख्या का, केवल चने के व्यापारियों के साथ क्या अनुपात है?

- (a) 4:23 (b) 23:4  
(c) 4:13 (d) 13:4

**Ans : (c)**

यहाँ केवल चावल एवं गेहूँ के व्यापारियों की संख्या = 20

एवं केवल चने के व्यापारियों की संख्या = 65

इस प्रकार केवल चावल-गेहूँ के व्यापारियों की संख्या का केवल चने के व्यापारियों की संख्या के साथ अनुपात

$$= \frac{20}{65} = \frac{4}{13}$$

$$= 4 : 13$$

102. निम्न चार्ट का ध्यानपूर्वक अध्ययन करें और प्रश्नों के उत्तर दें।

बार चार्ट वर्ष 2016-17 में कंपनी "ABC" की पांच शाखाओं A<sub>1</sub>, A<sub>2</sub>, A<sub>3</sub>, A<sub>4</sub> तथा A<sub>5</sub> से कलाई घड़ियों की बिक्री के बारे में जानकारी दर्शाता है।

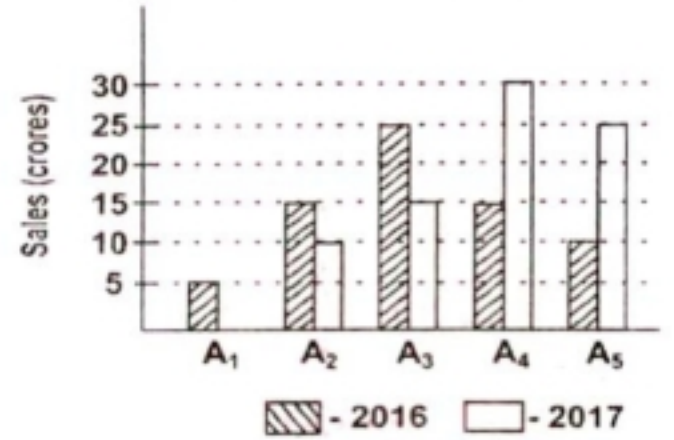

वर्ष 2016 के लिए सभी शाखाओं की कुल बिक्री (करोड़ में) से वर्ष 2017 में बिक्री में क्या अंतर है?

- (a) 10 (b) 20  
(c) 15 (d) 7.5

**Ans : (a)** वर्ष 2017 में सभी 5 शाखाओं में बिक्री का योग-

$A_1 + A_2 + A_3 + A_4 + A_5 = 0 + 10 + 15 + 30 + 25 = 80$  करोड़

वर्ष 2016 में सभी 5 शाखाओं में बिक्री का योग-

$A_1 + A_2 + A_3 + A_4 + A_5 = 5 + 15 + 25 + 15 + 10 = 70$  करोड़

अब बिक्री में अंतर =  $80 - 70 = 10$  करोड़

103. निम्न चार्ट का ध्यानपूर्वक अध्ययन करें और प्रश्नों के उत्तर दें।

बार चार्ट वर्ष 2016-17 में कंपनी "ABC" की पांच शाखाओं A<sub>1</sub>, A<sub>2</sub>, A<sub>3</sub>, A<sub>4</sub> तथा A<sub>5</sub> से कलाई घड़ियों की बिक्री के बारे में जानकारी दर्शाता है।

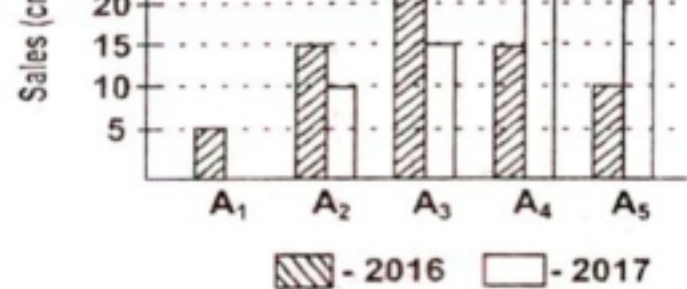

वर्ष 2016 के लिए A<sub>2</sub>, A<sub>4</sub> शाखाओं की कुल बिक्री (करोड़ में) से वर्ष 2017 में बिक्री में क्या अंतर है?

- (a) 5 (b) 10  
(c) 15 (d) 20

**Ans : (b)** वर्ष 2017 में  $A_2$  व  $A_4$  शाखाओं में कुल बिक्री का योग-

$$A_2 + A_4 = 10 + 30 = 40 \text{ करोड़}$$

वर्ष 2016 में  $A_2$  व  $A_4$  शाखाओं में कुल बिक्री का योग-

$$A_2 + A_4 = 15 + 15 = 30 \text{ करोड़}$$

अब बिक्री में अंतर =  $40 - 30 = 10$  करोड़

104. उस आकृति का चयन करें जो शेष से अलग है:

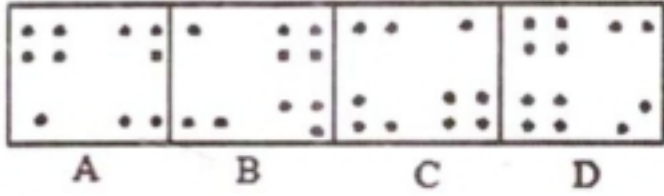

- (a) A (b) B  
(c) C (d) D

**Ans : (d)** उपरोक्त दी गई आकृतियों में से आकृति 'D' अन्य सभी से अलग है। क्योंकि अन्य सभी आकृतियों में 10 काले बिन्दु हैं, जबकि आकृति 'D' में 12 काले बिन्दु हैं।

105. उस आकृति का चयन करें जो शेष से अलग है:

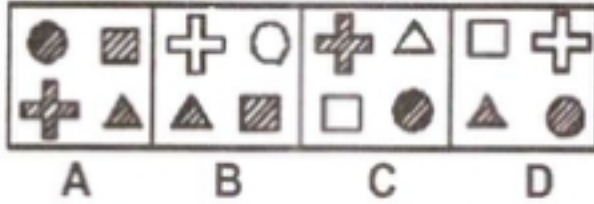

- (a) A (b) B  
(c) C (d) D

**Ans : (a)** दी गई आकृतियों में से आकृति (A) सबसे अलग है, क्योंकि आकृति (A) के सभी चित्रों को छायांकित किया गया है। जबकि अन्य सभी आकृतियों में केवल दो चित्र ही छायांकित हैं, शेष दो छायांकित नहीं किए गए हैं।

106. उस आकृति का चयन करें जो शेष से अलग है:

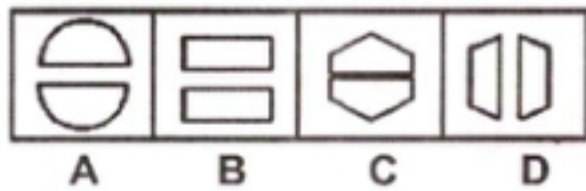

- (a) A (b) B  
(c) C (d) D

**Ans : (c)** दी गई आकृतियों में आकृति (C) अन्य सभी आकृतियों से भिन्न है। क्योंकि आकृति (C) के अंदर बने दो चित्र आपस में जुड़े हुए हैं, लेकिन अन्य आकृतियों में बने दोनों चित्र एक दूसरे से जुड़े हुए नहीं हैं।

107. उस शब्द का चयन करें जो शेष तीन विकल्पों से अलग है।

- (a) चमगादड़ (b) मुर्गी  
(c) बतख (d) शतुरमुर्ग

**Ans : (a)** दिए गए चारों जीवों में से मुर्गी, बतख एवं शतुरमुर्ग अंडे देने वाले जीव हैं। किन्तु चमगादड़ विकसित शिशुओं को जन्म देती है। अतः चमगादड़ अन्य सभी से भिन्न है।

108. उस शब्द का चयन करें जो शेष तीन विकल्पों से अलग है।

- (a) बिल्ली (b) कुत्ता  
(c) मगरमच्छ (d) लोमड़ी

**Ans : (c)** यहां पर बिल्ली, कुत्ता और लोमड़ी स्तनधारी प्राणी हैं तथा केवल स्थल पर निवास करते हैं। जबकि मगरमच्छ स्तनधारी प्राणी नहीं है एवं ये सरीसृपों (रेगने वाले तथा अंडे देने वाले) के अंतर्गत वर्गीकृत किए जाते हैं। ये जल व स्थल दोनों (उभयचर) स्थानों पर रह सकते हैं।

109. उस बैंक का नाम का चयन करें जो शेष तीन विकल्पों से अलग है।

- (a) भारतीय स्टेट बैंक (b) केनरा बैंक  
(c) पंजाब नेशनल बैंक (d) फेडरल बैंक

**Ans : (d)** दिए गए बैंकों में से पंजाब नेशनल बैंक, भारतीय स्टेट बैंक एवं केनरा बैंक ये सभी सार्वजनिक क्षेत्र के बैंकों की सूची में आते हैं। जबकि फेडरल बैंक निजी बैंकों के अंतर्गत आता है।

110. उस आकृति का चयन करें जो शेष से अलग हो:



- (a) A (b) B  
(c) C (d) D

**Ans : (c)** दी गई आकृतियों में से विकल्प (c) वाली आकृति अन्य सभी आकृतियों से भिन्न है। क्योंकि चित्र A, B तथा D प्रतिबिम्ब चित्र है जबकि चित्र C वास्तविक चित्र है।

111. उस आकृति का चयन करें जो शेष से अलग हो:

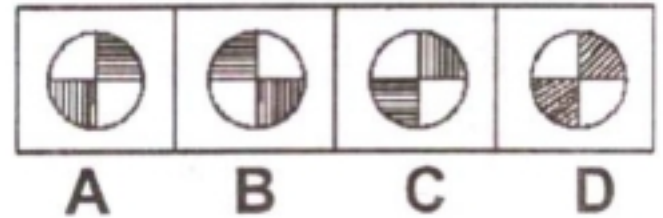

- (a) A (b) B  
(c) C (d) D

**Ans : (d)** दी गई आकृतियों में आकृति 'D' के दोनों भाग तिर्यक रेखाओं से छायांकित है किन्तु अन्य सभी आकृतियों के दोनों भाग सीधी रेखाओं से छायांकित है।

112. उस आकृति का चयन करें जो शेष से अलग हो:

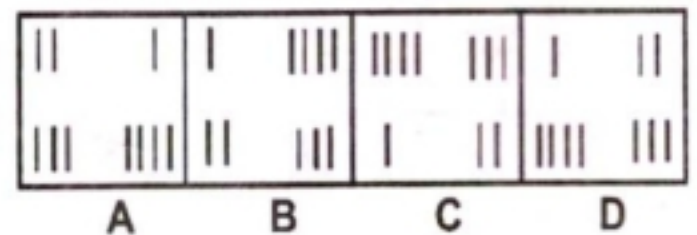

- (a) A (b) B  
(c) C (d) D

**Ans : (d)** दी गई आकृतियों में से आकृति A, B एवं C के चित्र क्रमशः वामावर्त दिशा में घूम रहे हैं, किन्तु आकृति 'D' का चित्र भिन्न है।





**Ans :** (a) संज्ञा, सर्वनाम की विशेषता बतलाने वाले शब्द को विशेषण कहते हैं। अर्थात् जिसकी विशेषता बताई जाय उसे विशेष्य कहते हैं। जैसे- काला घोड़ा, इस वाक्य में घोड़ा की विशेषता बताई जा रही है कि घोड़ा काला है। जबकि क्रिया की विशेषता बताने वाले शब्द को क्रिया विशेषण कहते हैं और विशेषण की भी विशेषता बताने वाले शब्द को प्र विशेषण कहते हैं।

**123. कर्म के आधार पर क्रिया के कितने भेद होते हैं?**

- (a) तीन (b) चार  
(c) छह (d) दो

**Ans :** (d) कर्म के आधार पर क्रिया के दो भेद होते हैं। पहला सकर्मक, दूसरा अकर्मक/सकर्मक क्रिया उसे कहते हैं, जिसका कर्म हो या जिसके साथ कर्म की सम्भावना हो और अकर्मक उसे कहते हैं जिन क्रियाओं का प्रभाव कर्ता पर हो। जैसे- श्याम आम खाता है। इस वाक्य में श्याम कर्ता है क्योंकि खाने का काम श्याम करता है अतः यहाँ सकर्मक क्रिया होगी जबकि इस वाक्य का अकर्मक होगा श्याम खाता है।

**124. 'व्याकरण' में काल का क्या अर्थ है?**

- (a) अंत (b) समय  
(c) पीड़ा (d) मृत्यु

**Ans :** (b) व्याकरण में काल का अर्थ है समय। हिन्दी में तीन काल होते हैं। भूतकाल, वर्तमान काल व भविष्य काल। भूतकाल के भेद है (सामान्य भूत, आसन्न भूत, पूर्णभूत, अपूर्णभूत, सन्दिग्ध भूत, हेतुहेतुमद भूत) वर्तमान काल के पाँच भेद हैं- (सामान्य वर्तमान, पूर्ण वर्तमान, तात्कालिक वर्तमान, सन्दिग्ध वर्तमान, सम्भाव्य वर्तमान) और भविष्यकाल के तीन भेद हैं- (सामान्य भविष्य, सम्भाव्य भविष्य, हेतु हेतु मद भविष्य)।

**125. यह ताले की चाबी है। - रेखांकित में कौन-सा कारक है?**

- (a) सम्प्रदान कारक (b) अपादन कारक  
(c) करण कारक (d) कर्ता कारक

**Ans :** (a) यह ताले की चाबी है- रेखांकित में सम्प्रदान कारक है। सम्प्रदान कारक उस कारक को कहते हैं जिसके लिए कुछ किया जाय या जिसको कुछ दिया जाय उसे सम्प्रदान कारक कहते हैं। इसकी विभक्ति को, के लिए है। हिन्दी में आठ कारक होते हैं।

**126. निम्नलिखित में से कौन-सा शब्द पुलिंग है?**

- (a) भवदीया (b) डिबिया  
(c) साध्वी (d) संचालक

**Ans :** (d) दिये गये विकल्पों में पुलिंग शब्द संचालक है। जबकि भवदीया, डिबिया और साध्वी ये तीनों स्त्रीलिंग शब्द हैं। जिन शब्द से व्यक्ति या वस्तु के नर या मादा जाति का बोध होता है उसे लिंग कहते हैं। हिन्दी में दो लिंग होते हैं पुलिंग और स्त्रीलिंग।

**127. निम्नलिखित में से कौन-सा शब्द तत्सम शब्द नहीं है?**

- (a) शोक (b) पृथ्वी  
(c) चंद्र (d) परख

**Ans :** (d) किसी भी भाषा के मूल शब्द को तत्सम शब्द कहते हैं और उसके विकृत रूप को तद्भव शब्द कहते हैं।

जैसे-	तत्सम	तद्भव
	अग्नि	आग
	पृथ्वी	प्रथ्वी
	चन्द्र	चाँद
	परीक्षा	परख

**128. किस विकल्प में सभी शब्द तद्भव शब्द हैं?**

- (a) आग, जीभ, घर (b) पत्र, फूल, हाथी  
(c) बरखा, रात, सत्य (d) उच्च, दुर्बल, पुष्प

**Ans :** (a) दिए गए विकल्पों में तद्भव शब्द आग, जीभ, घर हैं। जिनका तत्सम अग्नि, जिह्वा और गृह है। शेष विकल्प असंगत है।

**129. दिए गए विकल्पों में से कौन-सा विकल्प 'दूध' का पर्याय नहीं है?**

- (a) दुग्ध (b) पय  
(c) गौरस (d) अमिय

**Ans :** (d) 'अमिय' दूध का पर्याय नहीं है। बल्कि यह अमृत का पर्याय है अमृत के अन्य पर्याय- पीयूष, सुधा, जीवनोदक इत्यादि हैं जबकि दुग्ध, पय और गौरस दूध के पर्याय हैं।

**130. 'सापेक्ष' का सही विलोम शब्द होगा-**

- (a) निरपेक्ष (b) परोक्ष  
(c) प्रतिपक्ष (d) स्पष्ट

**Ans :** (a) 'सापेक्ष' शब्द का विलोम निरपेक्ष होता है। विलोम का अर्थ उल्टा/विपरीत होता है कुछ उदाहरण इस प्रकार हैं-

शब्द	विलोम
अपेक्षा	उपेक्षा
अथ	इति
आर्द्र	शुष्क
करुणा	निष्ठुर

**131. 'अंक' शब्द के अनेकार्थी शब्द-समूह का चयन कीजिए-**

- (a) अंग, गोदी, हिस्सा  
(b) गोद, संख्या, अध्याय  
(c) संख्या, भाग, टुकड़ा  
(d) अध्याय, समय, अवस्था

**Ans : (b)** हिन्दी में कुछ शब्द एक ही अर्थ वाले होते हैं। उन्हें अनेकार्थक या अनेकार्थी शब्द कहते हैं। जैसे- 'अंक' शब्द का अनेकार्थी- गोद, संख्या अध्याय आदि होगा। शेष विकल्प असंगत हैं।

132. अपराध बोध से होने वाली ग्लानि 'वाक्यांश' के लिए एक शब्द लिखिए-

- (a) लज्जा (b) निंदा  
(c) आत्मग्लानि (d) पश्चाताप

**Ans : (d)** किसी विस्तृत बात को संक्षेप में कहना वाक्यांश के लिए एक शब्द कहलाता है। जैसे- अपराध बोध से होने वाली ग्लानि के लिए पश्चाताप होगा। जबकि अपने आप में खेद होना के लिए आत्मग्लानि होगा।

133. 'चिर-चीर' के अर्थ के सही विकल्प का चयन कीजिए-

- (a) लंबा-प्राचीन (b) वस्त्र- पुराना  
(c) पेड़-वस्त्र (d) पुराना - वस्त्र

**Ans : (d)** हिन्दी में कुछ शब्द ऐसे होते हैं। जिनका उच्चारण मात्रा या वर्ण के अलावा प्रायः समान होते हैं। परन्तु अर्थ में भिन्नता होती है। जैसे- चिर-चीर का अर्थ होगा पुराना-कपड़ा जबकि शेष विकल्प असंगत हैं।

134. 'सम्' उपसर्ग से बना शब्द है-

- (a) संयोग (b) सुकर्म  
(c) समभाव (d) स्वयं

**Ans : (a)** 'सम्' उपसर्ग से बना शब्द 'संयोग' है। जिसका संधि विच्छेद सम्+योग जो कि व्यंजन संधि का उदाहरण है। सम् उपसर्ग से बने अन्य शब्द, सम्मान संरक्षण, सन्तोष आदि हैं शेष विकल्प असंगत हैं।

135. 'रंगीला' शब्द में किस प्रत्यय का प्रयोग हुआ है?

- (a) गीला (b) इला  
(c) ला (d) ईला

**Ans : (d)** रंगीला शब्द में ईला प्रत्यय का प्रयोग हुआ है। ईला प्रत्यय से बनेने वाले शब्द पथरीला, खर्चीला, गर्वीला, लजीला आदि हैं।

136. 'सूर्योदय' में कौन-सी संधि है?

- (a) गुण (b) यण  
(c) वृद्धि (d) दीर्घ

**Ans : (a)** गुण संधि- अ और आ के बाद इ, ई, उ, ऊ और श्र आये तो इ और ई का ए, उ और ऊ का ओ और श्र का अर हो जाता है। जैसे- सूर्योदय का सन्धि विच्छेद - सूर्य+उदय, महोदय का महा + उदय, रमेश का रमा+ईश होगा। यह स्वर संधि का भेद है। स्वर संधि के पाँच (5) भेद हैं। दीर्घ स्वर संधि, गुण स्वर संधि, वृद्धि स्वर संधि, यण स्वर संधि व अयादि स्वर संधि।

137. शुद्ध वाक्य का चयन कीजिए-

- (a) उसका शिमला जाना है।  
(b) उसने शिमला जाना है  
(c) उससे शिमाला जाना है  
(d) उसे शिमला जाना है

**Ans : (d)** दिये गये वाक्यों में शुद्ध वाक्य होगा उसे शिमला जाना है। जबकि शेष विकल्प अशुद्ध हैं।

138. 'सज्जन' शब्द में समास है।

- (a) कर्मधारय समास (b) तत्पुरुष समास  
(c) द्वंद्व समास (d) द्विगु समास

**Ans : (a)** 'सज्जन' शब्द में कर्मधारय समास है। कर्मधारय समास में विशेषण विशेष्य, या उपमेय उपमान का संबंध होता है। जैसे महाकवि का विग्रह होगा महान है कवि।

139. वाच्य के कितने भेद होते हैं?

- (a) दो (b) पाँच  
(c) सात (d) तीन

**Ans : (d)** वाच्य के तीन भेद होते हैं-

**कर्तृवाच्य**-इसमें कर्ता की प्रधानता होती है। उदा. उसने पुस्तक पढ़ी।

**कर्मवाच्य**-इसमें कर्म की प्रधानता होती है। उदा. पुस्तक पढ़ी जाती है।

**भाववाच्य**-इसमें भाव की प्रधानता होती है। उदा. उससे बैठा नहीं जाता।

140. वह दिनभर पढ़ता रहता है। - रेखांकित पद में अव्यय का भेद बताइए।

- (a) परिणामवाची (b) निपात  
(c) समुच्चयबोधक (d) प्रश्नवाचक

**Ans : (b)** वह दिनभर पढ़ता रहता है। वाक्य में दिनभर निपात है। निपात का अर्थ अनेक होता है। इसीलिए ये निपात कहे जाते हैं। निपात का कोई लिंग वचन नहीं होता। मूलतः इनका प्रयोग अव्ययों के लिए होता है। शेष विकल्प असंगत हैं।

141. (!) कोष्ठक में दिए गए विराम चिह्न का नाम है-

- (a) प्रश्नवाचक (b) अल्प विराम  
(c) पूर्ण विराम (d) विस्मयबोधक

**Ans : (d)** (!) इस चिह्न का नाम विस्मयबोधक चिह्न है। हिन्दी में निम्नलिखित चिह्नों का प्रयोग किया जाता है। जो इस प्रकार हैं-

1. पूर्ण विराम -( )
2. अल्प विराम - ( , )
3. योजक चिह्न - ( - )
4. प्रश्नवाचक - ( ? )
5. उद्धरण चिह्न ( " " )

142. 'बाल की खाल निकालना'— मुहावरे का अर्थ है—

- (a) बढ़ा-चढ़ा कर बात कहना
- (b) गुण-दोष की परख करना
- (c) बहुत मीनमेख निकालना
- (d) मुश्किल काम करना

**Ans :** (c) बाल की खाल निकालना - मुहावरे का अर्थ है- बहुत मीन मेख निकालना। शेष विकल्प असंगत हैं। ऐसे वाक्यांश जो सामान्य अर्थ का बोध न कराकर किसी विशेष अर्थ का बोध कराते हैं। उसे मुहावरा कहते हैं।

143. 'चार दिन की चाँदनी फिर अंधेरी रात'- लोकोक्ति का अर्थ है—

- (a) थोड़े दिन का सुख
- (b) चाँद न दिखाई देना
- (c) चार दिन चाँद दिखना
- (d) सुख ही सुख होना

**Ans :** (a) 'चार दिन की चाँदनी फिर अंधेरी रात' लोकोक्ति का अर्थ है- थोड़े दिन का सुख। पूर्ण जब कोई कथन किसी प्रसंग विशेष में उद्धृत किया जाता है, तो उसे लौकोक्ति कहते हैं। लोकोक्ति में वाक्य पूर्ण होता है जबकि मुहावरे में वाक्य पूर्ण नहीं होता है।

144. कामायनी के रचनाकार हैं

- (a) प्रसाद
- (b) निराला
- (c) पंत
- (d) महादेवी

**Ans :** (a) 'कामायनी' के रचनाकार जयशंकर प्रसाद हैं, जो 1936 में प्रकाशित हुई जिसका सारांश मानव जीवन दर्शन विचार एवं कर्म को वैदिक पौराणिक व्यक्तियों जैसे- मनु, श्रद्धा एवं इड़ा के माध्यम से समझाने का प्रयत्न करता है। इस महाकाव्य में 15 सर्ग हैं।

प्रश्न संख्या 145 से 149 का उत्तर दिए गए गद्यांश के आधार पर दीजिए—

कविता के मर्मज्ञ और रसिक स्वयं कवि से अधिक महान होते हैं। संगीत के पागल (सुनने वाले) ही स्वयं संगीतकार से अधिक संगीत का रसास्वादन करते हैं। यहाँ पूज्य नहीं, पुजारी ही श्रेष्ठ है। यहाँ सम्मान पाने वाले नहीं, सम्मान देने वाले महान हैं। स्वयं पुष्प में कुछ भी नहीं है, पुष्प का सौंदर्य उसे देखने वाले की दृष्टि में है। दुनिया में कुछ भी नहीं है, जो कुछ भी है हमारी चाह में, हमारी दृष्टि में है। यह अद्भुत भारतीय व्याख्या अजीब सी लग सकती है, पर हमारे पूर्वज सदा इसी पथ के पथिक रहे हैं। उत्तम गुरु में जाति भावना भी नहीं रहती, कितने ही मुसलमान पहलवानों के हिन्दू चेले रहे हैं और हिन्दू संगीतकारों के मुसलमान शिष्य रहे हैं। यहाँ परख गुण की, साधना की और प्रतिभा की होती है। भक्ति और श्रद्धा की ही कीमत है, न कि जाति-संप्रदाय, आचार-विचार या धर्म की। मुझे पढ़ाया-लिखाया था- एक विद्वान मुसलमान ने ही और आज मैं जिस स्थान पर पहुँचा हूँ, जो सम्मान और प्रतिष्ठा मुझे मिली है, उस सबका श्रेय मेरे उन्हीं गुरु का है।

145. कविता का मर्मज्ञ तथा रसिक कौन हो सकता है?

- (a) जो कविता के कर्म को समझकर उसके रस में डूब जाता है।
- (b) जो कविता सुनता है।
- (c) जो कविता सुनकर दाद देता है।
- (d) जो रसपान करता है।

**Ans :** (a) दिये गये गद्यांश के अनुसार कविता का मर्मज्ञ तथा रसिक वही हो सकता है, जो कविता के मर्म को समझकर उसके रस में डूब जाता है।

146. अच्छा गुरु अपने शिष्य में देखता है

- (a) जाति तथा धर्म
- (b) आचार-विचार
- (c) भक्ति तथा श्रद्धा
- (d) रंग तथा रूप

**Ans :** (c) दिये गये गद्यांश के अनुसार अच्छा गुरु अपने शिष्य में भक्ति और श्रद्धा देखता है, न कि जाति तथा धर्म रंग रूप इत्यादि।

147. पुष्प का सौंदर्य किसमें है?

- (a) तोड़ने वाले की दृष्टि में
- (b) देखने वाले की दृष्टि में
- (c) स्वयं पुष्प में
- (d) पाने वाले की दृष्टि में

**Ans :** (b) गद्यांश के अनुसार कवि ने पुष्प का सौंदर्य 'देखने वाले की दृष्टि में' है।

148. 'जो सम्मान और प्रतिष्ठा मुझे मिली है, उस सबका श्रेय मेरे उन्हीं गुरु का है।' — कथन से कौन-सा भाव प्रकट होता है?

- (a) गुरु के प्रति घृणा
- (b) गुरु के प्रति अपनापन
- (c) गुरु के प्रति शिष्य भाव
- (d) गुरु के प्रति श्रद्धा

**Ans :** (c) जो सम्मान और प्रतिष्ठा मुझे मिली है उस सबका श्रेय मेरे उन्हीं गुरु का है। कथन में गुरु के प्रति शिष्य का भाव है। शेष विकल्प असंगत हैं।

149. 'पथ' शब्द का उचित समानार्थी शब्द है—

- (a) मार्ग
- (b) भोजन
- (c) यात्री
- (d) पथिक

**Ans :** (a) 'पथ' शब्द का समानार्थी शब्द 'मार्ग' है। मार्ग के अन्य समानार्थी रास्ता, सड़क, डगर और राह आदि हैं जबकि पथिक यात्री का समानार्थी है और भोजन का समानार्थी खाना, भोज्य, आहार आदि हैं।

150. निम्नलिखित में से रीतिकाल के कवि हैं—

- (a) तुलसीदास
- (b) कबीरदास
- (c) वृंद
- (d) सूरदास

**Ans :** (c) 'वृंद' रीतिकाल के कवि हैं, जबकि तुलसीदास, कबीरदास और सूरदास भक्ति काल के कवि हैं। रीतिकाल के कवियों में कवि वृन्द (1643-1723ई.) का नाम आदर से लिया जाता है। इनके नीति के दोहे बहुत प्रसिद्ध हैं वृन्द जी की (11) ग्यारह रचनाएं प्राप्त होती हैं जिनमें प्रमुख कृतियाँ नयन पचीसी, पवन पचीसी, वृन्द सतसई, भाव पंचशिका आदि हैं। 'वृंद ग्रंथावली' नाम से वृन्द की समस्त रचनाओं का एक संग्रह डॉ. जनार्दन राव चले द्वारा सम्पादित होकर प्रकाश में आया।